

*El Concejo Deliberante de la  
Ciudad de Ushuaia  
Sanciona con Fuerza de*

**ORDENANZA:**

ARTICULO 1º.- AUTORIZASE la ejecución de un nuevo local dentro de la Galería Comercial "Lapataia", ubicada en la Parcela denominada catastralmente como A-70-9g, con un ancho mínimo de 1,90 m, de acuerdo al croquis que forma parte integrante de la presente como Anexo I.

ARTICULO 2º.- Regístrese. Pase al Departamento Ejecutivo para su promulgación, dése al Boletín Oficial Municipal para su publicación y ARCHÍVESE.-

ORDENANZA MUNICIPAL Nº 2699

DADA EN SESION ORDINARIA DE FECHA: 18/08/2004.

Jam.

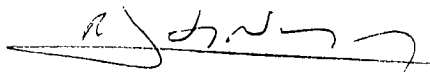

RICARDO J. DAS NEVES ROSA  
Secretario  
Concejo Deliberante

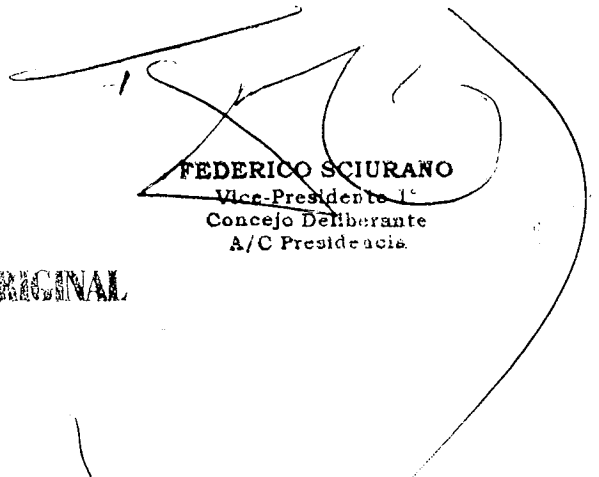

FEDERICO SCIURANO  
Vice-Presidente 1º  
Concejo Deliberante  
A/C Presidencia

**ES COPIA FIEL DEL ORIGINAL**

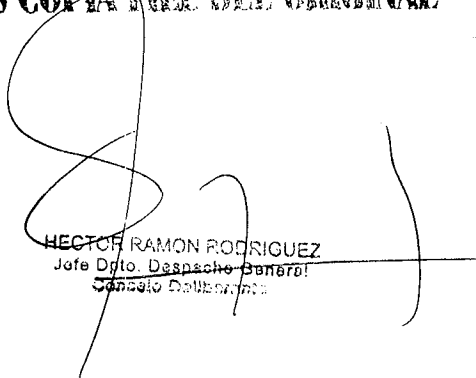

HECTOR RAMON RODRIGUEZ  
Jefe Dpto. Despacho General  
Concejo Deliberante

**ES COPIA FIEL DEL ORIGINAL**

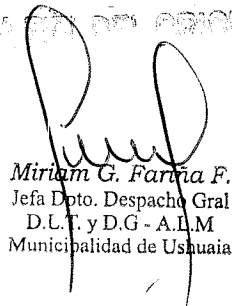

Miriam G. Farina F.  
Jefa Dpto. Despacho Gral  
D.L.T. y D.G - A.L.M  
Municipalidad de Ushuaia



Concejo Deliberante  
de la Ciudad de Ushuaia

SILUETA  
UBICACION

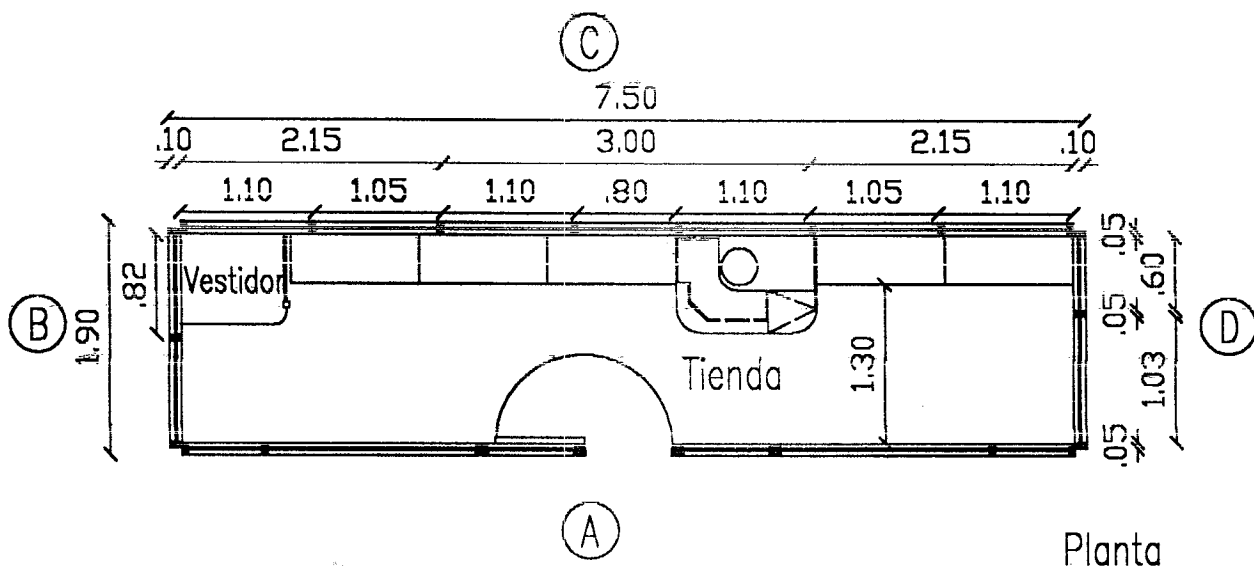
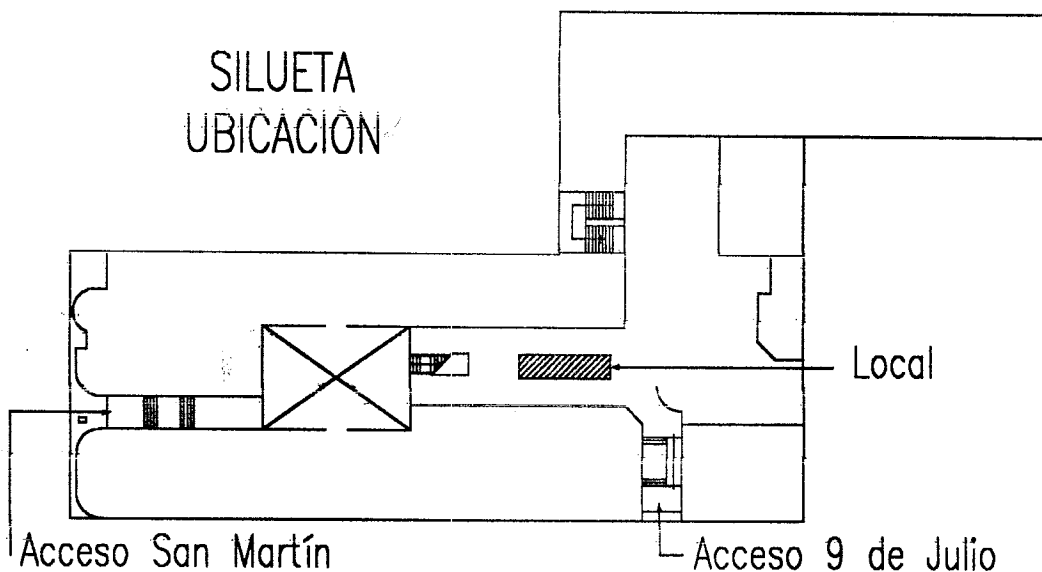

*[Signature]*  
RICARDO J. DAS NEVES ROSA  
Secretario  
Concejo Deliberante

ES COPIA FIEL DEL ORIGINAL

*[Signature]*  
Miriam G. Farina F.  
Jefa Dpto. Despacho Gral  
D.L.T. y D.G - A.L.M  
Municipalidad de Ushuaia

*[Signature]*  
FEDERICO SCIURANO  
Vice-Presidente 1°  
Concejo Deliberante  
A/C Presidencia

<b>ANEXO I</b>			
<b>ORDENANZA MUNICIPAL N° 2699</b>			
EXPEDIENTE N° 430/04	DIBUJó: ARQ. LUIS PRIETO	FECHA: AGOSTO DE 2004	<b>C.D.</b>
LETRA : C.D.	ASESORA T/CNICA DEL C.D.	ESCALA : S/E	



ES COPIA FIEL DEL ORIGINAL

Miriam G. Farina F.  
Jefa Dpto. Despacho Gral  
D.L.T. y D.G. - A.L.M.  
Municipalidad de Ushuaia

USHUAIA, 31 AGO 2004

VISTO el expediente N° CD-04833/2004 del registro de esta Municipalidad; y

CONSIDERANDO:

Que mediante el mismo tramita la promulgación de la Ordenanza Municipal sancionada por el Concejo Deliberante de esta ciudad en sesión ordinaria del día 18/08/2004, por la cual se autoriza la construcción de un nuevo local en la Galería Comercial "Lapataia", ubicada en la parcela denominada catastralmente como A-70-9g, con un ancho mínimo de 1,90m.

Que ha tomado intervención el Servicio Jurídico Permanente de esta Municipalidad emitiendo Dictamen A.L.M. N° 355/2004, recomendando su promulgación.

Que el suscripto comparte el criterio sustentado por ese Servicio Jurídico, encontrándose facultado para el dictado del presente acto administrativo, en atención a las prescripciones del artículo 152 inciso 3) de la Carta Orgánica Municipal de la ciudad de Ushuaia.

Por ello:

EL INTENDENTE MUNICIPAL DE USHUAIA

DECRETA

ARTICULO 1º.- Promulgar la Ordenanza Municipal N° 2699 sancionada por el Concejo Deliberante de la Ciudad de Ushuaia en sesión ordinaria del día 18/08/2004, por la cual se autoriza la construcción de un nuevo local en la Galería Comercial "Lapataia", ubicada en la parcela denominada catastralmente como A-70-9g, con un ancho mínimo de 1,90m. Ello en virtud de lo expuesto en el exordio.

ARTICULO 2º.- Comunicar. Dar al Boletín Oficial de la Municipalidad de Ushuaia. Cumplido, archivar.

DECRETO MUNICIPAL N° 1043 /2004.

mgf.  
fc.

Lic. HECTOR A. STEFANI  
Secretario de Gobierno  
Municipalidad de Ushuaia

Ing. JORGE A. GARRAMUÑO  
Intendente  
Municipalidad de Ushuaia