

*El Concejo Deliberante de la  
Ciudad de Ushuaia  
Sanciona con Fuerza de:*  
ORDENANZA:

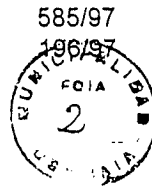

12 NOV 1997

ARTICULO 1º.- DECLARAR de Utilidad Pública la construcción de calles pavimentadas, sus obras complementarias, en los denominados Barrios FONAVI - 245 Viviendas; FONAVI - 300 Viviendas y calle Monseñor Scriva de Balaguer en el INTEVU 17b. de conformidad a la documentación que forma parte de la presente como ANEXO I .-

ARTICULO 2º.- DECLARASE sujeta al Régimen de Contribución por Mejoras a las obras declaradas en el Artículo 1º.-

ARTICULO 3º.- APRUEBASE la reglamentación referente al prorrateo y pago de las obras, cuyo detalle constituye el ANEXO II de la presente.-

ARTICULO 4º.- Comuníquese. Pase al Departamento Ejecutivo para su promulgación, dese al Boletín Oficial Municipal para su publicación y ARCHÍVESE.-

ORDENANZA MUNICIPAL N° 1819/97  
DADA EN SESIÓN ORDINARIA DE FECHA: 29/10/97.-

maf1.

CARLOS BUSCAGLIA  
Secretario  
Concejo Deliberante

ANGÉLICA GUZMÁN  
Presidente  
Concejo Deliberante

ES COPIA FIEL

HECTOR RAMON RODRIGUEZ  
Jefe Cpto. Despacho General  
Concejo Deliberante

ES COPIA FIEL DEL ORIGINAL

ANA MARÍA CARDENAS  
Jefa División Registro  
Despacho General  
Municipalidad de Ushuaia

ES COPIA FIEL DEL ORIGINAL

ANA MARÍA CARDENAS  
Jefa División Registro  
Despacho General  
Municipalidad de Ushuaia

Concejo Deliberante  
de la Ciudad de Ushuaia

ANEXO I  
ORDENANZA MUNICIPAL N° 1819/97

Comprende la documentación técnica que se detalla a continuación:

- 1) Memoria descriptiva
- 2) Planilla de Cómputos \_
- 3) Planos de obra
- 4) Cláusulas Generales (Sistema de Contratación, plazo de obra, presupuesto oficial).-

  
CARLOS BUSCAGLIA  
Secretario  
Concejo Deliberante

  
ANGELICA GUZMAN  
Presidente  
Concejo Deliberante

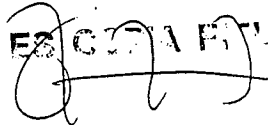
  
HECTOR RAMON RODRIGUEZ  
Jefe Cpto. Despacho General  
Concejo Deliberante

ES COPIA FIEL DEL ORIGINAL

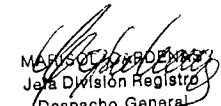
  
MARIELA CARDENAS  
Jefa División Registro  
Despacho General  
Municipalidad de Ushuaia

ES COPIA FIEL DEL ORIGINAL

  
MARIELA CARDENAS  
Jefa División Registro  
Despacho General  
Municipalidad de Ushuaia



*Concejo Deliberante  
de la Ciudad de Ushuaia*

**MEMORIA DESCRIPTIVA**

La obra Pavimentación Barrios I.P.V. comprende la Pavimentación de los Barrios 245 viviendas, Barrio 300 viviendas y calle Monseñor Scriva de Balaguer en el Intevu 17b, haciendo uso de la tecnología asfáltica para la carpeta de rodamiento combinada con cordones cuneta de hormigón.-

Se ha proyectado las calles sus intersecciones así como drenajes y desagües pluviales y cloacales en algún caso.-

**REGLÓN 1**

**Barrio 245 Viviendas**

Calle Gob. Gómez entre Av. Alem y Kamshem  
Calle B entre Onas y Gob. Gómez  
Calle Onas entre Magallanes y calle C  
Calle Solís entre Don Bosco y altura Tira 21  
Calle A entre Solís y Calle B

**Paquete estructural:** Base anticongelante de 0,15m de espesor, una carpeta de rodamiento asfáltica elaborada y colocada en caliente de 0,07m de espesor y cordones cunetas de hormigón de 0,60cm de base y cordón de 0,15m x 0,15m.-

**REGLÓN 2**

**Barrio 300 Viviendas**

Calle Constitución Fueguina entre H. Yrigoyen y Congreso Nacional  
Calle Independencia entre Monte Susana y Constitución Fueguina  
Calle Islas San Pedro entre H. Yrigoyen e Independencia  
Calle Monte Susana entre H. Yrigoyen e Independencia.

**Paquete estructural:** Base de suelo cemento de 0,15m de espesor, una carpeta de rodamiento asfáltica elaborada y colocada en caliente de 0,07m de espesor y cordones cuneta de hormigón de 0,60cm de base con cordón de 0,15m x 0,15m.-

**REGLÓN 3**

**Monseñor Scriva de Balaguer**

Calle Monseñor Scriva de Balaguer entre Karukinka Norte y Marcelino Jerez  
Calle Marcelino Jerez entre Monseñor Scriva de Balaguer y Magallanes.

**Paquete estructural:** Base de suelo cemento de 0,15m de espesor, una capa de roda-

ES COPIA FIEL

HECTOR RAMON RODRIGUEZ  
Jefe Dpto. Despacho General  
Concejo Deliberante

ES COPIA FIEL DEL ORIGINAL

MARILYN CARDENAS  
Jefa División Registro  
Despacho General  
Municipalidad de Ushuaia

"LAS ISLAS MALVINAS, GEORGIAS Y SANDWICH DEL SUR, SON Y SERÁN ARGENTINAS"

ES COPIA FIEL DEL ORIGINAL

MARILYN CARDENAS  
Jefa División Registro  
Despacho General  
Municipalidad de Ushuaia



*Concejo Deliberante  
de la Ciudad de Ushuaia*

miento asfáltica elaborada y colocada en caliente de 0,07m de espesor y cordones cuneta de hormigón de 0,60cm de base con cordón de 0,15m x 0,15m.-

Generalidades: (Para los TRES (3) renglones)

La provisión de agregados pétreos, debe ser resuelta íntegramente por la contratista de modo tal de satisfacer las exigencias establecidas en las especificaciones técnicas. De igual manera procederá con los restantes materiales tales como cal, cemento, caños de PVC, etc.

Para ejecutar la obra, la contratista deberá afectar entre otros equipos, las siguientes Plantas: a) de trituración; b) de elaboración de mezcla granulares; c) de elaboración de mezclas asfálticas en caliente y d) de elaboración de hormigón.

El plazo de ejecución de la Obra (los tres renglones), se fija en CIENTO VEINTE (120) días corridos.-

La presente obra se financia con un préstamo del INSTITUTO PROVINCIAL DE VIVIENDA.-

El Presupuesto Oficial de la obra asciende a la suma de PESOS OCHOCIENTOS SESENTA Y TRES MIL QUINIENTOS SESENTA CON CINCUENTA Y NUEVE CENTAVOS (\$ 863.560,59).-

Renglón 1 \$ 537.504,00

Renglón 2 \$ 227.960,19

Renglón 3 \$ 98.096,40

El Sistema de contratación adoptado es UNIDAD DE MEDIDA.-

  
CARLOS BUSCAGLIA  
Secretario  
Concejo Deliberante

  
ANGELICA GUZMAN  
Presidente  
Concejo Deliberante

ES COPIA FIEL

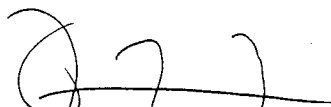
  
HECTOR RAMON RODRIGUEZ  
Jefe Dpto. Despacho General  
Concejo Deliberante

ES COPIA FIEL DEL ORIGINAL

  
MARCELA CARDENAS  
Jefa División Registro  
Despacho General  
Municipalidad de Ushuaia

"LAS ISLAS MALVINAS, GEORGIAS Y SANDWICH DEL SUR, SON Y SERÁN ARGENTINAS"

ES COPIA FIEL DEL ORIGINAL

  
MARCELA CARDENAS  
Jefa División Registro  
Despacho General  
Municipalidad de Ushuaia

Ordenanza Numero: 1819  
5/29

REPUBLICA ARGENTINA  
MUNICIPALIDAD DE USHUAIA

OBRA: PAVIMENTACION BARRIOS IPV

FORMULA DE PROPUESTA

USHUAIA, .....de.....de 1997-

SEÑOR INTENDENTE  
MUNICIPALIDAD DE USHUAIA  
S / D

Los abajo firmantes, con domicilio legal constituido en la calle .....de la ciudad de Ushuaia, manifiestan a Ud. con carácter de declaración jurada que han estudiado detenidamente todos y cada uno de los documentos de la Licitación Pública N°..../97 OBRA: "PAVIMENTACIÓN BARRIOS I.P.V", han reconocido el terreno donde se ejecutarán las obras y han obtenido toda la información y elementos necesarios para poder establecer los mas justos precios de las obras motivo de esta licitación.- No quedándonos duda al respecto, proponemos ejecutar los trabajos motivo de la presente licitación de acuerdo al siguiente detalle:

DESIGNACIÓN	PRECIO COTIZADO EN PESOS	IMPORTE
	EN LETRAS	
REGLON 1		
REGLON 2		
REGLON 3		
TOTAL 1+2+3		

Son: PESOS. \_\_\_\_\_ (en letras) \$ \_\_\_\_\_ (en números)

SECRETARÍA DE USHUAIA  
MUNICIPALIDAD DE USHUAIA  
Dpto. de General  
Registro  
DARDENAS

Firma del Representante Técnico  
NOMBRE: .....  
D.N.I.: .....  
MAT Prof. N°: .....  
DOMICILIO: .....  
Saludamos al Señor Intendente atentamente.  
ES COPIA FIEL DEL ORIGINAL  
DARDENAS  
Jefe Emisión Registro  
Despacho General  
Municipalidad de Ushuaia

CARLO BUCCAGLIA  
Secretario  
Consejo Deliberante

Firma del Proponente  
NOMBRE: .....  
D.N.I.: .....  
NOMBRE DE LA EMPRESA: .....  
ANGELICA GUZMAN  
Proponente  
Dpto. de Ushuaia

ES COPIA FIEL

RECIBO CAMER...  
Jefe T. pto. Despacho General  
Consejo Deliberante



Formula de Propuesta

SEÑOR INTENDENTE  
MUNICIPALIDAD DE USHUAIA  
D

Los abajo firmantes, con domicilio legal constituido en la calle ..... de la ciudad de Ushuaia, manifiestan a Ud. con carácter de declaración jurada que han estudiado detenidamente todos y cada uno de los documentos de la Licitación Pública N°..../97 OBRA: "PAVIMENTACIÓN BARRIOS I.P.V", han reconocido el terreno donde se ejecutaran las obras y han obtenido toda la información y elementos necesarios para poder establecer los mas justos precios de las obras motivo de esta licitación.- No quedándonos duda al respecto, proponemos ejecutar los trabajos motivo de la presente licitación de acuerdo al siguiente detalle:

BARRIO 245 VIVIENDAS

ÍTEM	DESIGNACIÓN	UNIDAD	CANTIDAD	PRECIO COTIZADO EN PESOS		IMPORTE
				EN LETRAS	EN NÚMEROS	
1	BALIZAMIENTO Y SEÑALIZACIÓN DE OBRA **	gl	1	NUEVE MIL CIENTO TREINTA Y DOS	9.132,00	
2	EXCAVACIÓN					
2.a	en suelo común	m3	4.200,00			
2..b	en roca	m3	1.800,00			
2..b	en roca	m3	800,00			
3	TERRAPLEN	m3	12.360,00			
4	BASE ANTICONGELANTE e = 0,15 m	m2	0,00			
5	BASE SUELO CEMENTO e = 0,15 m	m2	2.600,00			
6	CORDON CUNETA	ml				
7	CARPETA CONC. ASFALTICO e = 0,07 m	m2				
8	DESAGÜES					
8.a	Excavación en zanja					
8.a.1	en suelo común	m3	804,00			
8.a.2	en roca	m3	512,00			
8.a.3	en suelo común a mano	m3	50,00			
8.b	Provisión y colocación de cañerías					
8.b.1	PVC ø 400 mm	ml	250,00			
8.b.2	PVC ø 300 mm	ml	550,00			
8.b.3	PVC ø 160 mm	ml	380,00			
8.c	Drenaje PVC ø 300 mm	ml	0,00			
8.d	Bocas de registro					

ES COPIA FIEL DEL ORIGINAL  
JULIA DIVISION REGISTRO  
Despacho General  
Municipalidad de Ushuaia

ES COPIA FIEL DEL ORIGINAL

OL CARDENAS  
División Registro  
Despacho General  
Municipalidad de Ushuaia

OSCAR BUSCAGLIA  
Secretario  
Concejo Deliberante

ANDREA BUZMAN  
Presidenta  
Concejo Deliberante  
Formula de Propuesta

ES COPIA FIEL DEL ORIGINAL  
HECTOR RAMON BARRIOS  
Jefe de Oficina



Ordenanza Numero: 1819  
7/29

ÍTEM	DESIGNACIÓN	UNIDAD	CANTIDAD	PRECIO COTIZADO EN PESOS		IMPORTE	
				EN LETRAS	EN NÚMEROS		
8.d.1	circular	u	14				
8.d.2	rectangular	u	14				
9	Reja calzada completa ( entre 7 y 9 m)	u	11				
10	Readecuación bocas de tormenta	u	0,00				
11	Demolición y construcción Pav. hormigón	m2	0,00				
12	Reubicación columnas metálicas de alumbrado	u	3				
-13	PLANO CONFORME A OBRA **	gl	1	TRES MIL CUARENTA Y CUATRO	3.044,00		
					<b>TOTAL</b>	<b>\$</b>	

Son: PESOS \_\_\_\_\_ (en letras) \$ \_\_\_\_\_ (en números)

Firma del Representante Técnico

NOMBRE: .....

D.N.I. : .....

MAT Prof.Nº: .....

DOMICILIO : .....

Firma del Proponente

NOMBRE: .....

D.N.I. : .....

NOMBRE DE LA EMPRESA : .....

Saludamos al Señor Intendente atentamente.

NOTA: Para los ítems marcados con \*\* se deberá respetar el precio fijado.

  
 CARLOS BOSSAGLIA  
 Secretario  
 Concejo Deliberante

**ES COPIA FIEL**

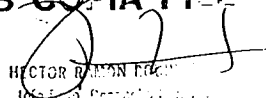
  
 HECTOR RAMON DIAZ  
 Presidente  
 Concejo Deliberante

ES COPIA FIEL DEL ORIGINAL

ANGELICA GUZMAN  
 Presidente  
 Concejo Deliberante

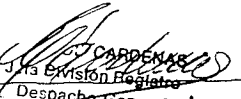
  
 CARDENAS  
 Jefe de División Registro  
 Despacho General  
 Municipalidad de Ushuaia

Formula de Propuesta

División Registro  
 Despacho General  
 Municipalidad de Ushuaia

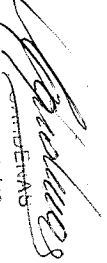

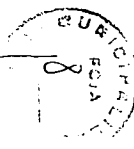

SEÑOR INTENDENTE  
MUNICIPALIDAD DE USHUAIA  
S / D

Los abajo firmantes, con domicilio legal constituido en la calle .....de la ciudad de Ushuaia, manifiestan a Ud. con carácter de declaración jurada que han estudiado detenidamente todos y cada uno de los documentos de la Licitación Pública N°..../97 OBRA: "PAVIMENTACIÓN BARRIOS I.P.V", han reconocido el terreno donde se ejecutarán las obras y han obtenido toda la información y elementos necesarios para poder establecer los mas justos precios de las obras motivo de esta licitación.- No quedándonos duda al respecto, proponemos ejecutar los trabajos motivo de la presente licitación de acuerdo al siguiente detalle:

BARRIO 300 VIVIENDAS

ÍTEM	DESIGNACIÓN	UNIDAD	CANTIDAD	PRECIO COTIZADO EN PESOS		IMPORTE
				EN LETRAS	EN NÚMEROS	
1	BALIZAMIENTO Y SEÑALIZACIÓN DE OBRA **	gl	1,00	CUATRO MIL CIENTO SESENTA Y OCHO CON 50/100	4.168,50	
2	EXCAVACIÓN					
2.a	en suelo común	m3	1.264,73			
2.b	en roca	m3	0,00			
3	TERRAPLEN	m3	542,03			
4	BASE ANTICONGELANTE e = 0,15 m	m2	0,00			
5	BASE SUELO CEMENTO e = 0,15 m	m2	8.030,00			
6	CORDON CUNETA	ml	1.550,00			
7	CARPETA CONC. ASFALTICO e = 0,07 m	m2	7.100,00			
8	DESAGÜES					
8.a	Excavación en zanja					
8.a.1	en suelo común	m3	0,00			
8.a.2	en roca	m3	0,00			
8.a.3	en suelo común a mano	m3	0,00			
8.b	Provisión y colocación de cañerías					
8.b.1	PVC ø 400 mm	ml	0,00			
8.b.2	PVC ø 300 mm	ml	0,00			
8.b.3	PVC ø 160 mm	ml	0,00			
8.c	Drenaje PVC ø 300 mm	ml	0,00			
8.d	Bocas de registro	ml	0,00			

ES COPIA FIEL

ES COPIA FIEL DEL ORIGINAL

DANIEL HERNANDEZ  
Secretario  
Consejo Deliberante

ANGELICA GUZMAN  
Presidente  
Consejo Deliberante

Consejo Deliberante



MARCELO CARDENAS  
División Registro  
Despacho General  
Municipalidad de Ushuaia

Municipalidad de Ushuaia  
Jefa División Registro  
Despacho General  
MARCELO CARDENAS

Ordenanza Numero: 1819  
9/29

ÍTEM	DESIGNACIÓN	UNIDAD	CANTIDAD	PRECIO COTIZADO EN PESOS		
				EN LETRAS	EN NÚMEROS	
8.d.1	circular	u	0,00			
8.d.2	rectangular	u	0,00			
9	Reja calzada completa ( entre 7 y 9 m)	u	0,00			
10	Readecuación bocas de tormenta	u	0,00			
11	Demolición y construcción Pav. hormigón	m2	0,00			
12	Reubicación columnas metálicas de alumbrado	u	2,00		1.389,50	
13	PLANO CONFORME A OBRA **	gl	1,00	MIL TRESCIENTOS OCHENTA Y NUEVE CON 50/100		
					<b>TOTAL</b>	<b>\$</b>

Son: PESOS \_\_\_\_\_ (en letras) \$ \_\_\_\_\_ (en números)

Firma del Representante Técnico  
 NOMBRE: .....  
 D.N.I. : .....  
 MAT Prof.Nº .....  
 DOMICILIO : .....

Firma del Proponente  
 NOMBRE: .....  
 D.N.I. : .....  
 NOMBRE DE LA EMPRESA : .....

Saludamos al Señor Intendente atentamente.

NOTA: Para los ítems marcados con \*\* se deberá respetar el precio fijado.

  
 CARLOS BUSCAGLIA  
 Secretario  
 Concejo Deliberante

  
 ANGELICA GUZMAN  
 Presidente  
 Concejo Deliberante

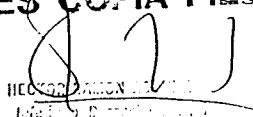
**ES COPIA FIEL**  
  
 CONCEJO DELIBERANTE

**ES COPIA FIEL DEL ORIGINAL**  
  
 MARI SOL CARDENAS  
 Jefa División Reglatro  
 Despacho General  
 Municipalidad de Ushuaia

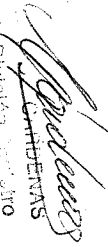
**ES COPIA FIEL DEL ORIGINAL**  
  
 MARI SOL CARDENAS  
 Jefa División Reglatro  
 Despacho General  
 Municipalidad de Ushuaia

Formula de Propuesta

**RECEBIDO**  
 10

Ordenanza Numero: 1819  
10/29

FORMULA DE PROPUESTA

USHUAIA,.....de.....de 1997.-

SEÑOR INTENDENTE  
MUNICIPALIDAD DE USHUAIA  
D

Los abajo firmantes, con domicilio legal constituido en la calle ..... de la ciudad de Ushuaia, manifiestan a Ud. con carácter de declaración jurada que han estudiado detenidamente todos y cada uno de los documentos de la Licitación Pública N°.../97 OBRA: "PAVIMENTACIÓN BARRIOS I.P.V", han reconocido el terreno donde se ejecutaran las obras y han obtenido toda la información y elementos necesarios para poder establecer los mas justos precios de las obras motivo de esta licitación.- No quedándonos duda al respecto, proponemos ejecutar los trabajos motivo de la presente licitación de acuerdo al siguiente detalle:

ENGLON 3 : MONSEÑOR ESCRIBA EN INTEVU 17 B

ÍTEM	DESIGNACIÓN	UNIDAD	CANTIDAD	PRECIO COTIZADO EN PESOS		IMPORTE
				EN LETRAS	EN NÚMEROS	
1	BALIZAMIENTO Y SEÑALIZACIÓN DE OBRA **	gl	1,00	MIL SEISCIENTOS NOVENTA Y NUEVE CON 50/100	1.699,50	
2	EXCAVACIÓN					
2.a	en suelo común	m3	820,00			
2.b	en roca	m3	0,00			
3	TERRAPLEN	m3	70,00			
4	BASE ANTICONGELANTE e = 0,15 m	m2	0,00			
5	BASE SUELO CEMENTO e = 0,15 m	m2	2.312,00			
6	CORDON CUNETAS	ml	550,00			
7	CARPETA CONC. ASFALTICO e = 0,07 m	m2	2.000,00			
8	DESAGÜES					
8.a	Excavación en zanja					
8.a.1	en suelo común	m3	129,20			
8.a.2	en roca	m3	56,80			
8.a.3	en suelo común a mano	m3	0,00			
8.b	Provisión y colocación de cañerías					
8.b.1	PVC ø 400 mm	ml	0,00			
8.b.2	PVC ø 300 mm	ml	0,00			
8.b.3	PVC ø 160 mm	ml	0,00			
8.c	Drenaje PVC ø 300 mm	ml	200,00			
8.d	Bocas de registro					

COPIA DEL ORIGINAL

Formula de Propuesta

ANGELICA GUZMAN  
Presidente  
Concejo Deliberante

MARCOLO GARDENAS  
Jefe División Registro  
Despacho General  
Municipalidad de Ushuaia

COPIA DEL ORIGINAL  
Municipalidad de Ushuaia

COPIA DEL ORIGINAL



Ordenanza Numero: 1819  
11/29

TEM	DESIGNACIÓN	UNIDAD		PRECIO COTIZADO EN PESOS	
				EN LETRAS	EN NÚMEROS
B.d.1	circular	u	1,00		
B.d.2	rectangular	u	0,00		
9	Reja calzada completa ( entre 7 y 9 m)	u	2,00		
10	Readecuación bocas de tormenta	u	2,00		
11	Demolición y construcción Pav. hormigón	m2	40,00		
12	Reubicación columnas metálicas de alumbrado	u	1,00		
13	PLANO CONFORME A OBRA **	gl	1,00	QUINIENTOS SESENTA Y SEIS CON 50/100	566,50
<b>TOTAL</b>					<b>\$</b>

on: PESOS. \_\_\_\_\_ (en letras) \$ \_\_\_\_\_ (en números)

Firma del Representante Técnico  
 NOMBRE: .....  
 D.N.I.: .....  
 MAT Prof.Nº: .....  
 DOMICILIO: .....

Firma del Proponente  
 NOMBRE: .....  
 D.N.I.: .....  
 NOMBRE DE LA EMPRESA: .....

aludamos al Señor Intendente atentamente.

NOTA: Para los ítems marcados con \*\* se deberá respetar el precio fijado.

ES COPIA FIEL DEL ORIGINAL

*Marisol Cardenas*  
 MARISOL CARDENAS  
 Jefa División Registro  
 Despacho General  
 Municipalidad de HAHUABIA

*Carlos Buscaglia*  
 CARLOS BUSCAGLIA  
 Secretario  
 Consejo Deliberante

*Angelica Guzman*  
 ANGELICA GUZMAN  
 Presidente  
 Consejo Deliberante

ES COPIA FIEL  
*[Handwritten Signature]*

Formula de Propuesta

MARIOL CARDENAS  
 Jefa División Registro  
 Despacho General  
 Municipalidad de HAHUABIA

ES COPIA FIEL DEL ORIGINAL

BURILADO  
 12



Ordenanza Numero: 1819  
12/29

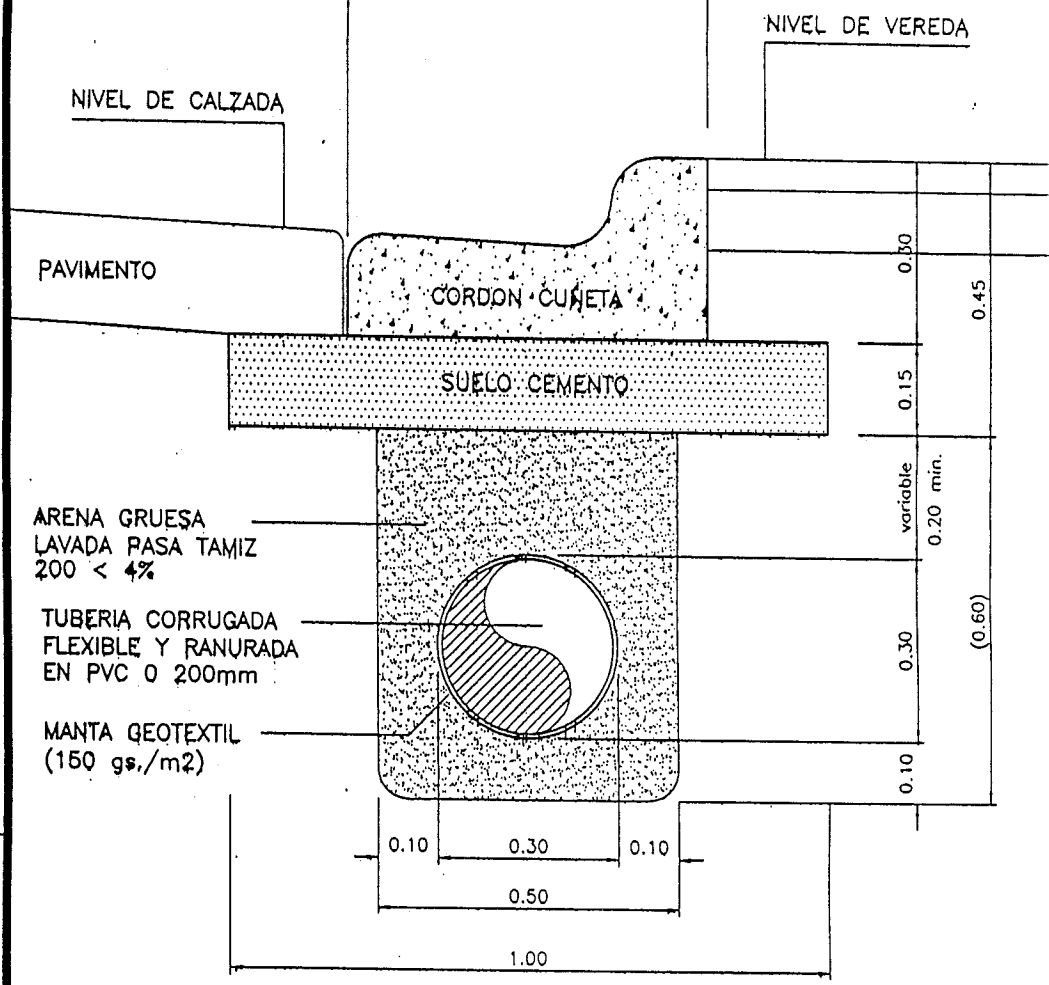

AREA MINIMA DE DRENAJE 30cm<sup>2</sup>/m  
ESPESOR: DE ACUERDO A LAS  
EXIGENCIAS DE LA OBRA Y CARACTERISTICAS  
DADAS POR EL FABRICANTE.

LOS ACCESORIOS Y PIEZAS  
ESPECIALES SERAN DEL  
MISMO MATERIAL.

**ES COPIA FIEL**

*[Signature]*  
HECTOR RAMOS  
Jefe Depto. Obras y Servicios  
Concejo Deliberante

*[Signature]*  
Concejo Deliberante

*[Signature]*  
ANGELICA GUZMAN  
Concejo Deliberante

# MUNICIPALIDAD DE USHUAIA

Secretaria de Obras y Servicios Públicos

Obra: **Pavimento Barrios I.P.V.** ES COPIA FIEL DEL ORIGINAL

Plano: **Drenaje Calle Mons. Escrivá**  
MARIBEL CARDENAS  
Jefa División Registro  
Despacho General  
Municipalidad de Ushuaia

PROYECTO	DIBUJO	REVISO	FECHA	ESCALAS	PLANO N.
Ing. Obreque	MMO Bouzenard	Ing. Mora	Sept. 97	1:10	1-1238

*[Signature]*  
MARIBEL CARDENAS  
Jefa División Registro  
Despacho General  
Municipalidad de Ushuaia



Ordenanza Numero: 1819  
13/29

TAPA

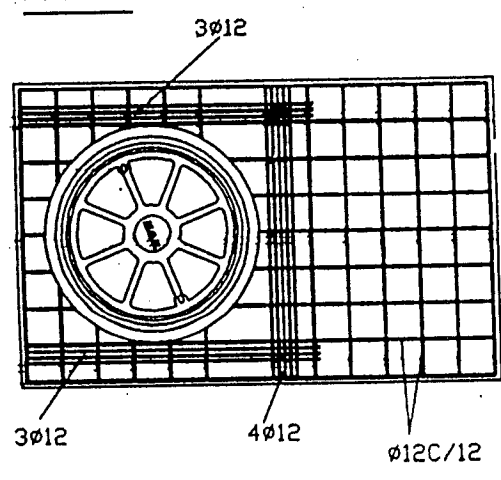

HORMIGON

Cemento: 380Kg/m3  
a/c max.0.5  
asentamiento 8 cm+2  
Bcn=170kg/cm2

TERMINACIONES

Piso  
Paredes interiores  
Cojnete  
Mortero 1:1 (Cemento-arena fina)  
Recubrimiento minimo de armaduras : 3 cm.

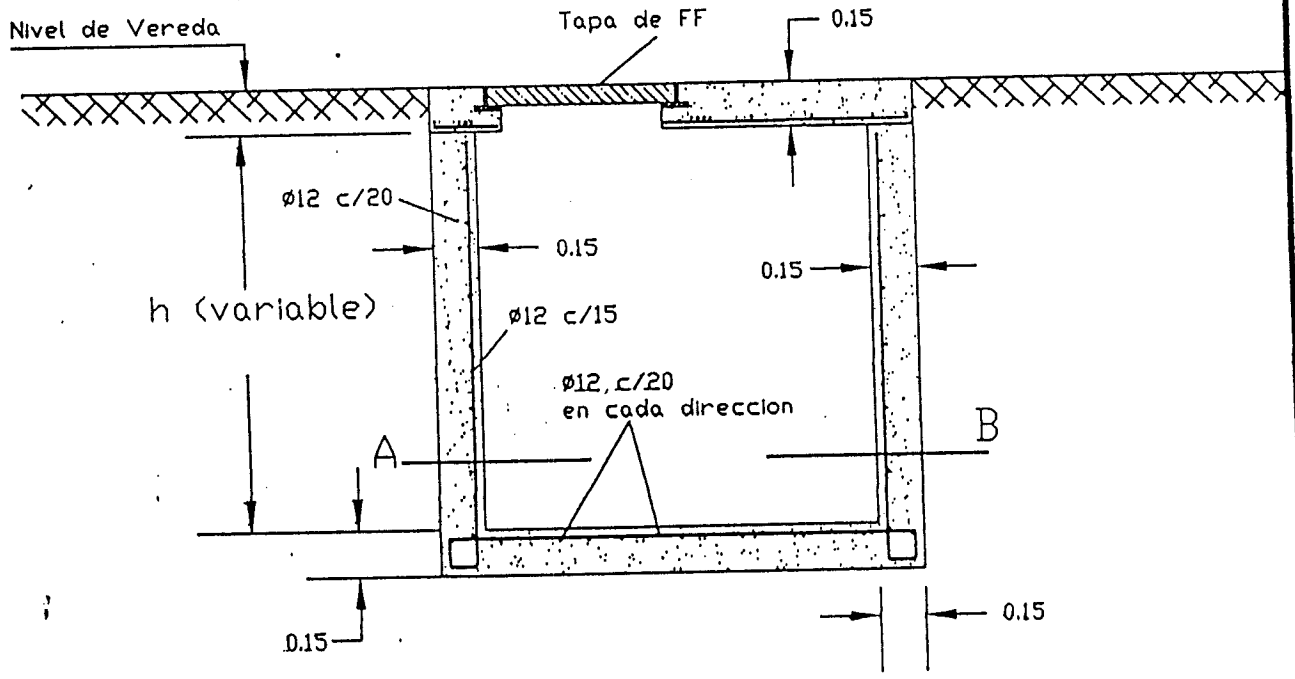

Corte A-B

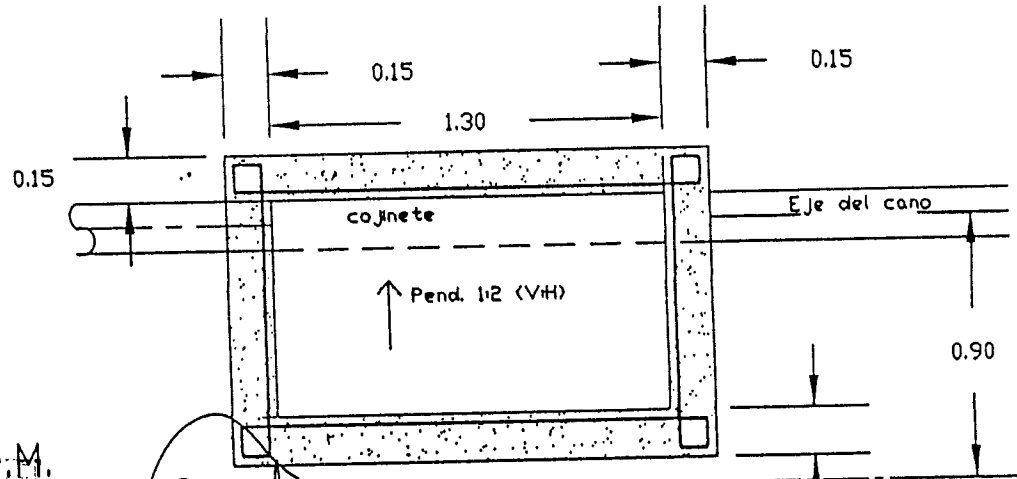

ES COPIA DEL ORIGINAL

HECTOR RAMON GENTILE  
Jefe Depto. Obras y Servicios  
Concejo Deliberante

DANIEL BUSCAGLIA  
Secretario  
Concejo Deliberante

ANGELICA BUEMAN  
Concejo Deliberante

MUNICIPALIDAD DE USHUAIA  
SECRETARIA DE OBRAS Y SERVICIOS PUBLICOS

COPIA DEL ORIGINAL

OBRA:  
PLANO: BOCA DE REGISTRO RECTANGULAR

FECHA: Ushuaia  
Mayo 1997

Proyecto:  
Ing. Obreque

Aprobado:  
Ing. Ferreras

Escala:  
1:25

PLANO: I-1163



Ordenanza Numero: 1819  
14/29

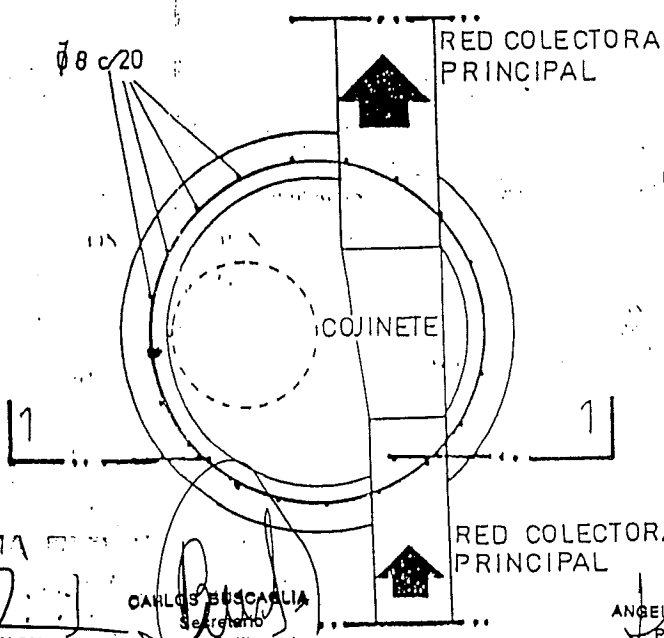
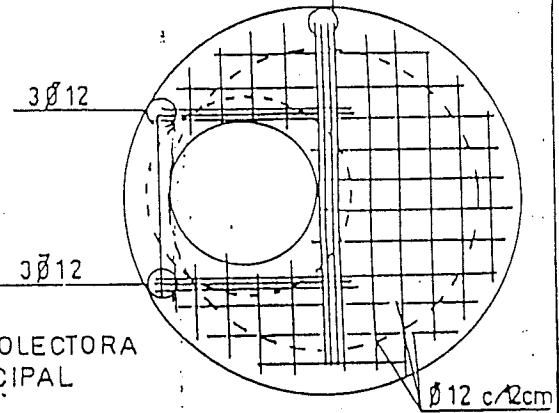
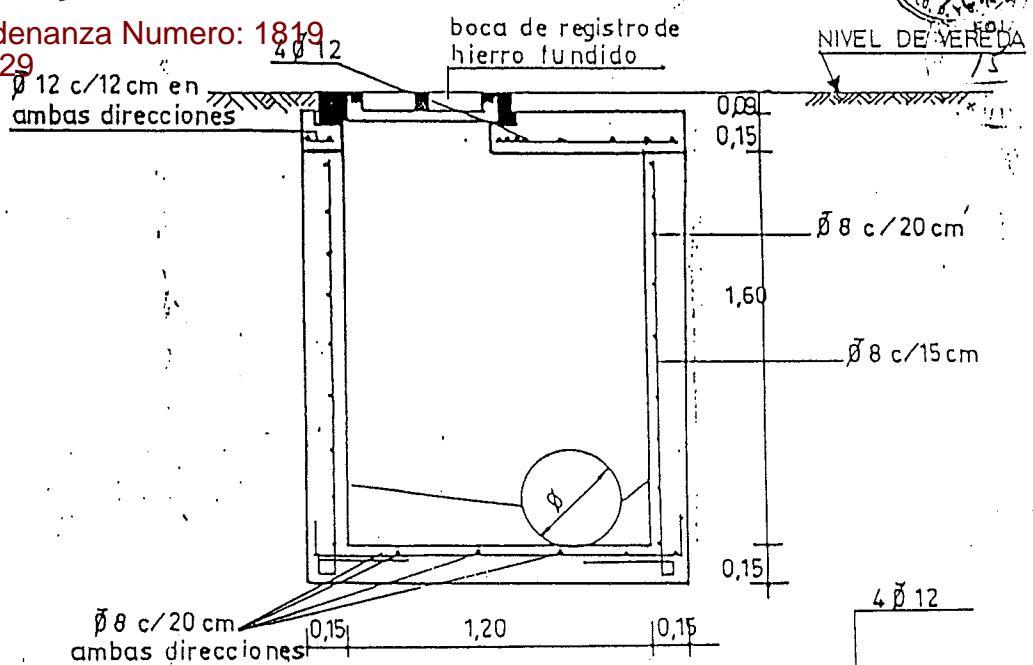

HORMIGON  
Cemento 350 Kg/m<sup>3</sup> minimo  
a/c maximo 0,50  
asentamiento 8 Kg/cm<sup>2</sup>  
Tk= 130 Kg/cm<sup>2</sup>  
TERMINACIONES  
Paredes interiores piso y  
cojinete con mortero  
1:1 (cemento-arena fina)

CARLOS BISCARLIA  
Secretario  
Consejo Deliberante

ANGEL BOZMAN  
Concejal  
berante

# Municipalidad de Ushuaia

SECRETARIA DE OBRAS Y SERVICIOS PUBLICOS  
ES COPIA FIEL DEL ORIGINAL

OBRA: CORDON CUNETA EN SECTOR I

PLANO: BOCA DE REGISTRO CIRCULAR (CLOACA)

FECHA DIC 96	PROYECTO Ing Ferreras	DIBUJO MMO Gibson	APROBO Ing. Ferreras	ESCALA 1:25	PLANO N° I-1211
-----------------	--------------------------	----------------------	-------------------------	----------------	--------------------

ORIGINAL  
*[Signature]*  
Jefa Division Registro  
Despacho General  
Municipalidad de Ushuaia

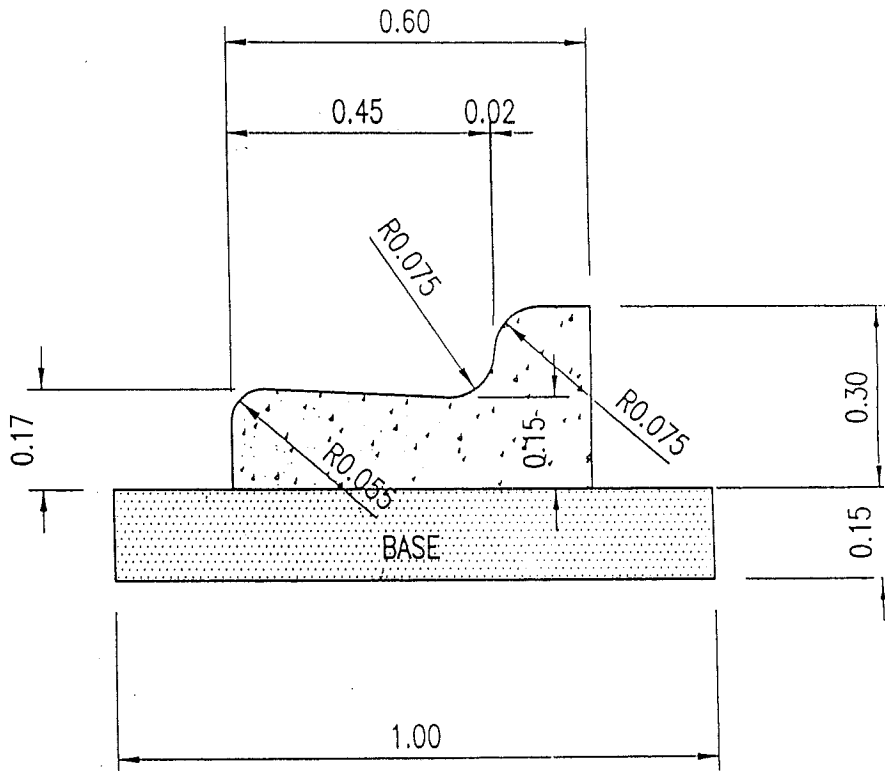

Perfil Transversal

ES COPIA FIEL

*[Signature]*  
HECTOR RAMON RODRIGUEZ  
Jefe Dpto. Despacho General  
Concejo Deliberante

*[Signature]*  
CARLOS BUSCAGLIA  
Secretario  
Concejo Deliberante

*[Signature]*  
ANGEL ROSA ZEMAN  
Concejo Deliberante

**MUNICIPALIDAD DE USHUAIA**  
Secretaria de Obras y Servicios Públicos

Obra:

ES COPIA FIEL DEL ORIGINAL

Plano:

Detalle de Cordon Cumeta

*[Signature]*  
Jefe División Registro  
Despacho General  
Municipalidad de Ushuaia

PROYECTO	DIBUJO	REVISO	FECHA	ESCALAS	PLANO N.
	MMO Bouzenard	Ing. Mora	30/9/97	1:10	1-1244

*[Signature]*  
ORDENAS  
División Registro  
Despacho General  
Municipalidad de Ushuaia

Ordenanza Numero: 1819  
16/29

FECHA: Agosto 1996  
Aprobó: Arqº Daniel Marquez  
PLANO: 1-1029

# MUNICIPALIDAD DE USHUAIA

## Secretaría de Obras y Servicios Públicos

PLANO: CARTEL DE OBRA DE 2m x 4m

NOTA: TODAS LAS LETRAS SERAN EN COLOR NEGRO.

ES COPIA FIEL  
FOR RAJON RODRIGUEZ  
Jefe Despacho General  
Consejo Deliberante

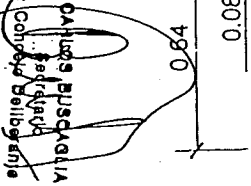

SINTETICO AZUL MARINO  
ALBA 0,43

ALPENHORN altura 9cm  
SINTETICO BLANCO

ES COPIA FIEL DEL ORIGINAL  
M. G. RODRIGUEZ  
Jefe División Registro  
Despacho General  
Municipalidad de Ushuaia  
Presentación  
Municipalidad de Ushuaia  
Consejo Deliberante

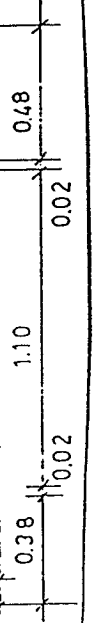
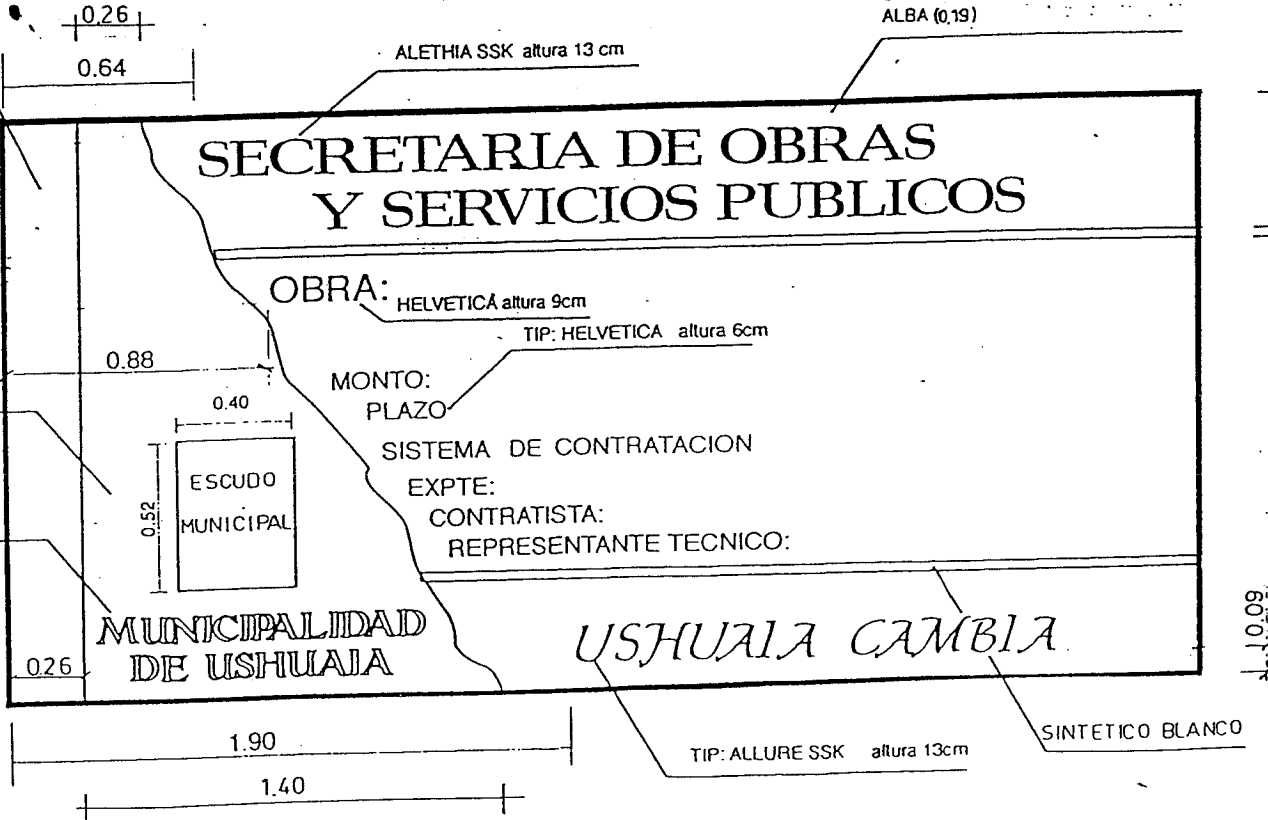

ES COPIA FIEL DEL ORIGINAL

Jefe División Registro  
Despacho General  
Municipalidad de Ushuaia



Ordenanza Numero: 1819  
18/29

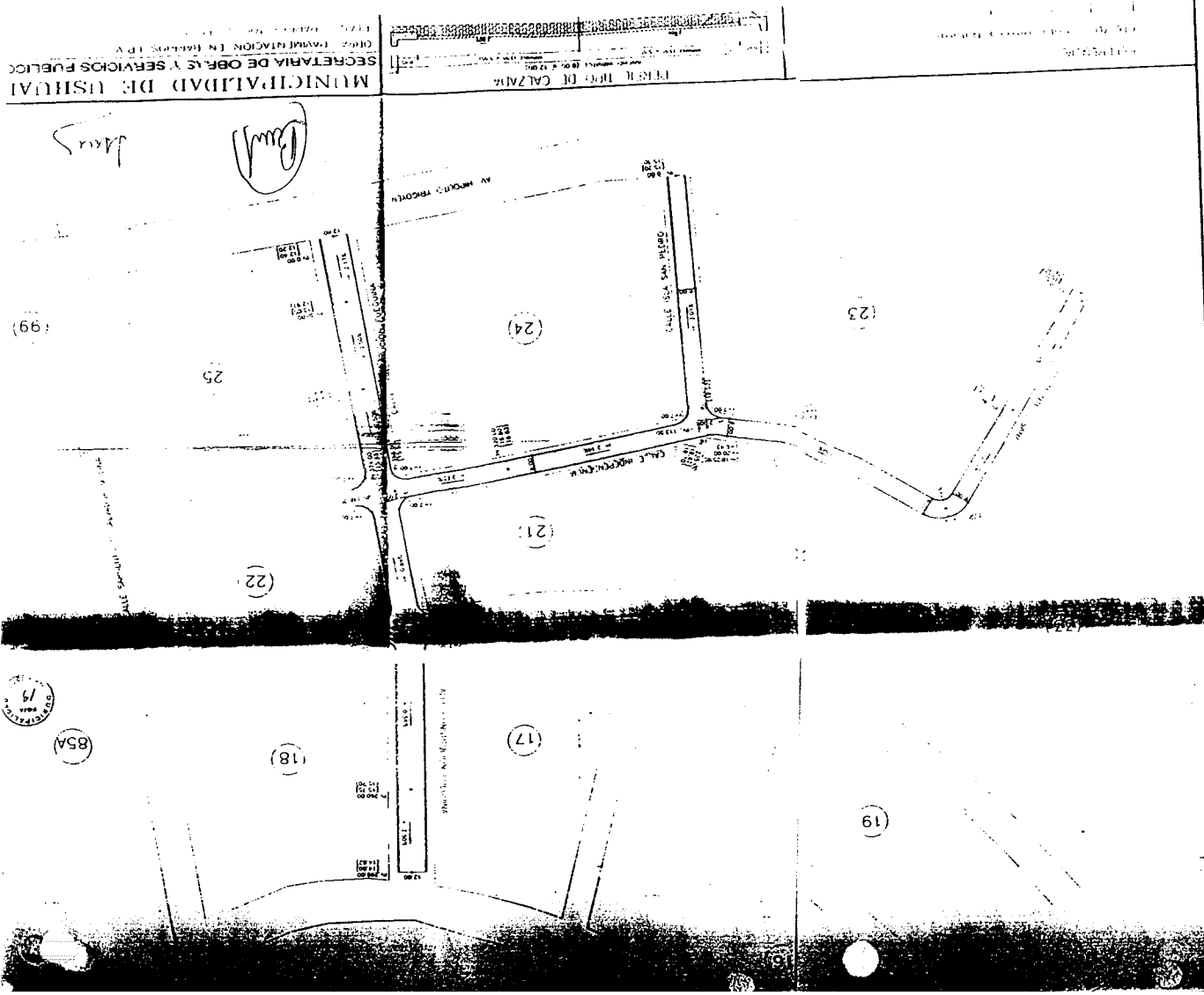

ES COPIA FIEL DEL ORIGINAL

*[Signature]*  
MAYOR DE CALZADAS  
Jefe Division Registro  
Despacho General  
Municipalidad de Ushual

ES COPIA FIEL DEL ORIGINAL

*[Signature]*  
MAYOR DE CALZADAS  
Jefe Division Registro  
Despacho General  
Municipalidad de Ushual

Ordenanza Numero: 1819  
19/29

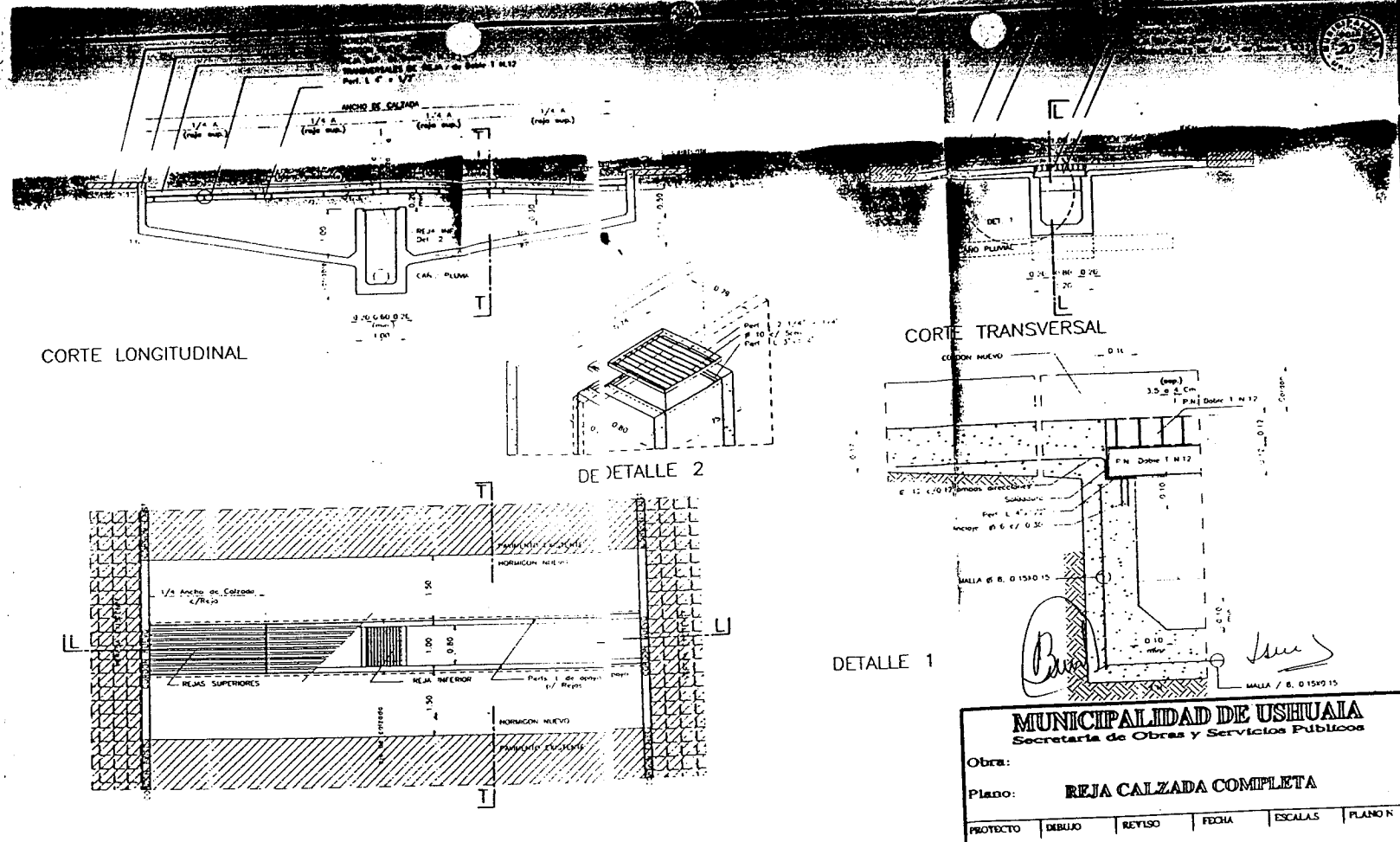

ES COPIA DEL DEL ORIGINAL

*[Signature]*  
CARDENAS  
División Registro  
de Comercio General  
Municipalidad de Ushuala

*[Signature]*  
ORDENANZAS  
Jefe División de Obras  
Despacho General  
Municipalidad de Ushuala

**MUNICIPALIDAD DE USHUAIA**  
**SECRETARIA DE OBRAS Y SERVICIOS PUBLICOS**  
 OBRA: PAVIMENTACION EN BARRIOS I.P.V.  
 PLANO: PERIL TRANSVERSAL TIPO DE OBRA (245 VIVIENDAS)  
 FECHA: Septiembre 1997 | Proyecto: Retiro y Proceso | Escala: PLAN: 1-1236  
 Ing. Morá | Archivos: | Inj. Morá | Inj. Morá

CALZADA DE ANCHOS VARIABLES DE 7.00 a 9.00

*De la*

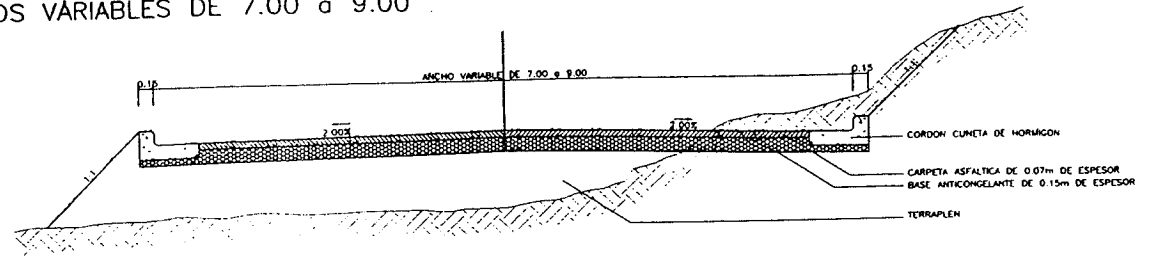

CALZADA DE 9.00m CON UNA VEREDA

*De la*

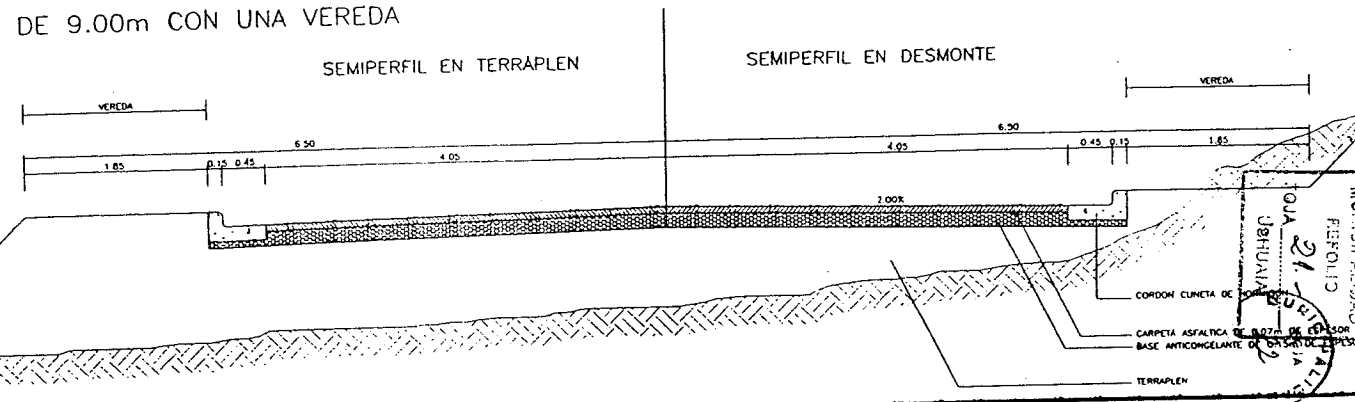

ES COPIA FIEL DEL ORIGINAL

*Marisol Cardenas*  
 MARISOL CARDENAS  
 Jefa División Registro  
 Despacho General  
 Municipalidad de Ushuaia

*Marisol Cardenas*  
 MARISOL CARDENAS  
 Jefa División Registro  
 Despacho General  
 Municipalidad de Ushuaia

MUNICIPALIDAD DE USHUAIA  
 PLAN: 1-1236  
 21

MUNICIPALIDAD DE USHUALA  
FOLIO 22.-  
21/29  
USHUALA

Ordenanza Numero: 1819

*[Handwritten signature]*

MUNICIPALIDAD DE USHUALA  
SECRETARIA DE OBRAS Y SERVICIOS PUBLICOS  
CALLE SARDENAS 1200 - TEL. 4111111  
USHUALA - MAG. 5610000

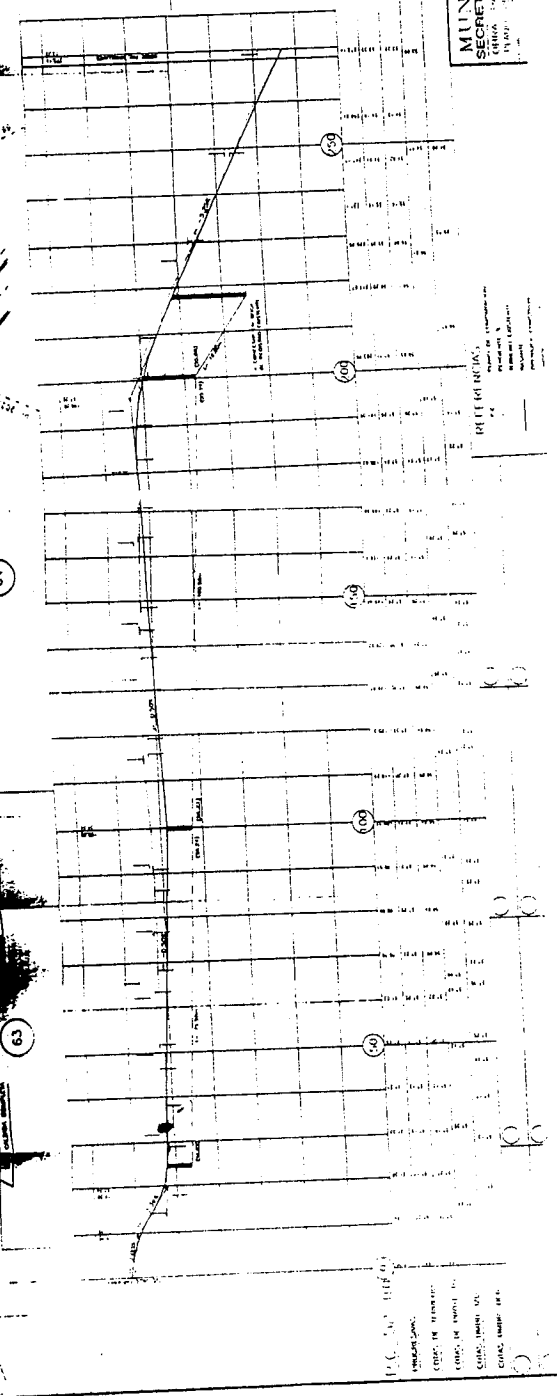

ES COPIA FIEL DEL ORIGINAL

*[Handwritten signature]*  
MARISOL CARDENAS  
Jefa División Registro  
Despacho General  
Municipalidad de Ushuala

*[Handwritten signature]*  
MARISOL CARDENAS  
Jefa División Registro  
Despacho General  
Municipalidad de Ushuala

Ordenanza Numero: 1819  
22/29

*Handwritten signature*

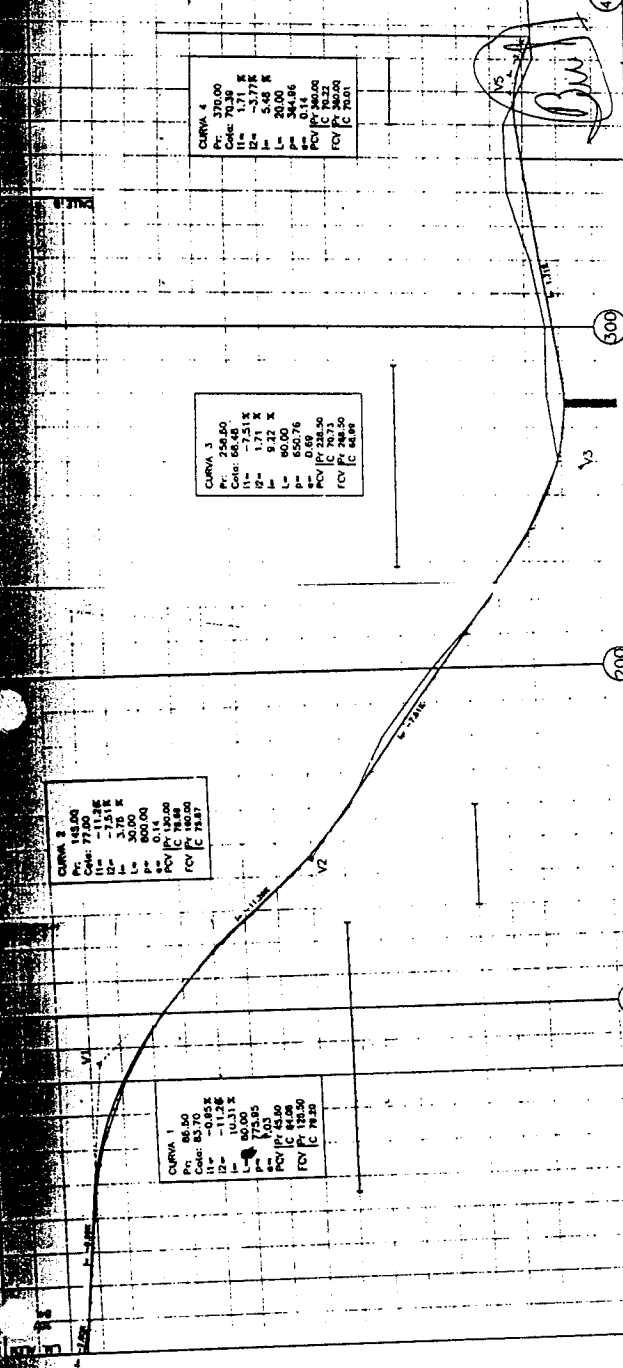

CURVA 4  
 P: 70.00  
 Q: 70.00  
 R: 1.71 K  
 S: -3.77 K  
 T: 30.00  
 U: 344.66  
 V: 0.14  
 W: 0.14  
 X: 0.14  
 Y: 0.14  
 Z: 0.14  
 AA: 0.14  
 AB: 0.14  
 AC: 0.14  
 AD: 0.14  
 AE: 0.14  
 AF: 0.14  
 AG: 0.14  
 AH: 0.14  
 AI: 0.14  
 AJ: 0.14  
 AK: 0.14  
 AL: 0.14  
 AM: 0.14  
 AN: 0.14  
 AO: 0.14  
 AP: 0.14  
 AQ: 0.14  
 AR: 0.14  
 AS: 0.14  
 AT: 0.14  
 AU: 0.14  
 AV: 0.14  
 AW: 0.14  
 AX: 0.14  
 AY: 0.14  
 AZ: 0.14  
 BA: 0.14  
 BB: 0.14  
 BC: 0.14  
 BD: 0.14  
 BE: 0.14  
 BF: 0.14  
 BG: 0.14  
 BH: 0.14  
 BI: 0.14  
 BJ: 0.14  
 BK: 0.14  
 BL: 0.14  
 BM: 0.14  
 BN: 0.14  
 BO: 0.14  
 BP: 0.14  
 BQ: 0.14  
 BR: 0.14  
 BS: 0.14  
 BT: 0.14  
 BU: 0.14  
 BV: 0.14  
 BW: 0.14  
 BX: 0.14  
 BY: 0.14  
 BZ: 0.14  
 CA: 0.14  
 CB: 0.14  
 CC: 0.14  
 CD: 0.14  
 CE: 0.14  
 CF: 0.14  
 CG: 0.14  
 CH: 0.14  
 CI: 0.14  
 CJ: 0.14  
 CK: 0.14  
 CL: 0.14  
 CM: 0.14  
 CN: 0.14  
 CO: 0.14  
 CP: 0.14  
 CQ: 0.14  
 CR: 0.14  
 CS: 0.14  
 CT: 0.14  
 CU: 0.14  
 CV: 0.14  
 CW: 0.14  
 CX: 0.14  
 CY: 0.14  
 CZ: 0.14  
 DA: 0.14  
 DB: 0.14  
 DC: 0.14  
 DD: 0.14  
 DE: 0.14  
 DF: 0.14  
 DG: 0.14  
 DH: 0.14  
 DI: 0.14  
 DJ: 0.14  
 DK: 0.14  
 DL: 0.14  
 DM: 0.14  
 DN: 0.14  
 DO: 0.14  
 DP: 0.14  
 DQ: 0.14  
 DR: 0.14  
 DS: 0.14  
 DT: 0.14  
 DU: 0.14  
 DV: 0.14  
 DW: 0.14  
 DX: 0.14  
 DY: 0.14  
 DZ: 0.14  
 EA: 0.14  
 EB: 0.14  
 EC: 0.14  
 ED: 0.14  
 EE: 0.14  
 EF: 0.14  
 EG: 0.14  
 EH: 0.14  
 EI: 0.14  
 EJ: 0.14  
 EK: 0.14  
 EL: 0.14  
 EM: 0.14  
 EN: 0.14  
 EO: 0.14  
 EP: 0.14  
 EQ: 0.14  
 ER: 0.14  
 ES: 0.14  
 ET: 0.14  
 EU: 0.14  
 EV: 0.14  
 EW: 0.14  
 EX: 0.14  
 EY: 0.14  
 EZ: 0.14  
 FA: 0.14  
 FB: 0.14  
 FC: 0.14  
 FD: 0.14  
 FE: 0.14  
 FF: 0.14  
 FG: 0.14  
 FH: 0.14  
 FI: 0.14  
 FJ: 0.14  
 FK: 0.14  
 FL: 0.14  
 FM: 0.14  
 FN: 0.14  
 FO: 0.14  
 FP: 0.14  
 FQ: 0.14  
 FR: 0.14  
 FS: 0.14  
 FT: 0.14  
 FU: 0.14  
 FV: 0.14  
 FW: 0.14  
 FX: 0.14  
 FY: 0.14  
 FZ: 0.14  
 GA: 0.14  
 GB: 0.14  
 GC: 0.14  
 GD: 0.14  
 GE: 0.14  
 GF: 0.14  
 GG: 0.14  
 GH: 0.14  
 GI: 0.14  
 GJ: 0.14  
 GK: 0.14  
 GL: 0.14  
 GM: 0.14  
 GN: 0.14  
 GO: 0.14  
 GP: 0.14  
 GQ: 0.14  
 GR: 0.14  
 GS: 0.14  
 GT: 0.14  
 GU: 0.14  
 GV: 0.14  
 GW: 0.14  
 GX: 0.14  
 GY: 0.14  
 GZ: 0.14  
 HA: 0.14  
 HB: 0.14  
 HC: 0.14  
 HD: 0.14  
 HE: 0.14  
 HF: 0.14  
 HG: 0.14  
 HH: 0.14  
 HI: 0.14  
 HJ: 0.14  
 HK: 0.14  
 HL: 0.14  
 HM: 0.14  
 HN: 0.14  
 HO: 0.14  
 HP: 0.14  
 HQ: 0.14  
 HR: 0.14  
 HS: 0.14  
 HT: 0.14  
 HU: 0.14  
 HV: 0.14  
 HW: 0.14  
 HX: 0.14  
 HY: 0.14  
 HZ: 0.14  
 IA: 0.14  
 IB: 0.14  
 IC: 0.14  
 ID: 0.14  
 IE: 0.14  
 IF: 0.14  
 IG: 0.14  
 IH: 0.14  
 II: 0.14  
 IJ: 0.14  
 IK: 0.14  
 IL: 0.14  
 IM: 0.14  
 IN: 0.14  
 IO: 0.14  
 IP: 0.14  
 IQ: 0.14  
 IR: 0.14  
 IS: 0.14  
 IT: 0.14  
 IU: 0.14  
 IV: 0.14  
 IW: 0.14  
 IX: 0.14  
 IY: 0.14  
 IZ: 0.14  
 JA: 0.14  
 JB: 0.14  
 JC: 0.14  
 JD: 0.14  
 JE: 0.14  
 JF: 0.14  
 JG: 0.14  
 JH: 0.14  
 JI: 0.14  
 JJ: 0.14  
 JK: 0.14  
 JL: 0.14  
 JM: 0.14  
 JN: 0.14  
 JO: 0.14  
 JP: 0.14  
 JQ: 0.14  
 JR: 0.14  
 JS: 0.14  
 JT: 0.14  
 JU: 0.14  
 JV: 0.14  
 JW: 0.14  
 JX: 0.14  
 JY: 0.14  
 JZ: 0.14  
 KA: 0.14  
 KB: 0.14  
 KC: 0.14  
 KD: 0.14  
 KE: 0.14  
 KF: 0.14  
 KG: 0.14  
 KH: 0.14  
 KI: 0.14  
 KJ: 0.14  
 KK: 0.14  
 KL: 0.14  
 KM: 0.14  
 KN: 0.14  
 KO: 0.14  
 KP: 0.14  
 KQ: 0.14  
 KR: 0.14  
 KS: 0.14  
 KT: 0.14  
 KU: 0.14  
 KV: 0.14  
 KW: 0.14  
 KX: 0.14  
 KY: 0.14  
 KZ: 0.14  
 LA: 0.14  
 LB: 0.14  
 LC: 0.14  
 LD: 0.14  
 LE: 0.14  
 LF: 0.14  
 LG: 0.14  
 LH: 0.14  
 LI: 0.14  
 LJ: 0.14  
 LK: 0.14  
 LL: 0.14  
 LM: 0.14  
 LN: 0.14  
 LO: 0.14  
 LP: 0.14  
 LQ: 0.14  
 LR: 0.14  
 LS: 0.14  
 LT: 0.14  
 LU: 0.14  
 LV: 0.14  
 LW: 0.14  
 LX: 0.14  
 LY: 0.14  
 LZ: 0.14  
 MA: 0.14  
 MB: 0.14  
 MC: 0.14  
 MD: 0.14  
 ME: 0.14  
 MF: 0.14  
 MG: 0.14  
 MH: 0.14  
 MI: 0.14  
 MJ: 0.14  
 MK: 0.14  
 ML: 0.14  
 MM: 0.14  
 MN: 0.14  
 MO: 0.14  
 MP: 0.14  
 MQ: 0.14  
 MR: 0.14  
 MS: 0.14  
 MT: 0.14  
 MU: 0.14  
 MV: 0.14  
 MW: 0.14  
 MX: 0.14  
 MY: 0.14  
 MZ: 0.14  
 NA: 0.14  
 NB: 0.14  
 NC: 0.14  
 ND: 0.14  
 NE: 0.14  
 NF: 0.14  
 NG: 0.14  
 NH: 0.14  
 NI: 0.14  
 NJ: 0.14  
 NK: 0.14  
 NL: 0.14  
 NM: 0.14  
 NN: 0.14  
 NO: 0.14  
 NP: 0.14  
 NQ: 0.14  
 NR: 0.14  
 NS: 0.14  
 NT: 0.14  
 NU: 0.14  
 NV: 0.14  
 NW: 0.14  
 NX: 0.14  
 NY: 0.14  
 NZ: 0.14  
 OA: 0.14  
 OB: 0.14  
 OC: 0.14  
 OD: 0.14  
 OE: 0.14  
 OF: 0.14  
 OG: 0.14  
 OH: 0.14  
 OI: 0.14  
 OJ: 0.14  
 OK: 0.14  
 OL: 0.14  
 OM: 0.14  
 ON: 0.14  
 OO: 0.14  
 OP: 0.14  
 OQ: 0.14  
 OR: 0.14  
 OS: 0.14  
 OT: 0.14  
 OU: 0.14  
 OV: 0.14  
 OW: 0.14  
 OX: 0.14  
 OY: 0.14  
 OZ: 0.14  
 PA: 0.14  
 PB: 0.14  
 PC: 0.14  
 PD: 0.14  
 PE: 0.14  
 PF: 0.14  
 PG: 0.14  
 PH: 0.14  
 PI: 0.14  
 PJ: 0.14  
 PK: 0.14  
 PL: 0.14  
 PM: 0.14  
 PN: 0.14  
 PO: 0.14  
 PP: 0.14  
 PQ: 0.14  
 PR: 0.14  
 PS: 0.14  
 PT: 0.14  
 PU: 0.14  
 PV: 0.14  
 PW: 0.14  
 PX: 0.14  
 PY: 0.14  
 PZ: 0.14  
 QA: 0.14  
 QB: 0.14  
 QC: 0.14  
 QD: 0.14  
 QE: 0.14  
 QF: 0.14  
 QG: 0.14  
 QH: 0.14  
 QI: 0.14  
 QJ: 0.14  
 QK: 0.14  
 QL: 0.14  
 QM: 0.14  
 QN: 0.14  
 QO: 0.14  
 QP: 0.14  
 QQ: 0.14  
 QR: 0.14  
 QS: 0.14  
 QT: 0.14  
 QU: 0.14  
 QV: 0.14  
 QW: 0.14  
 QX: 0.14  
 QY: 0.14  
 QZ: 0.14  
 RA: 0.14  
 RB: 0.14  
 RC: 0.14  
 RD: 0.14  
 RE: 0.14  
 RF: 0.14  
 RG: 0.14  
 RH: 0.14  
 RI: 0.14  
 RJ: 0.14  
 RK: 0.14  
 RL: 0.14  
 RM: 0.14  
 RN: 0.14  
 RO: 0.14  
 RP: 0.14  
 RQ: 0.14  
 RR: 0.14  
 RS: 0.14  
 RT: 0.14  
 RU: 0.14  
 RV: 0.14  
 RW: 0.14  
 RX: 0.14  
 RY: 0.14  
 RZ: 0.14  
 SA: 0.14  
 SB: 0.14  
 SC: 0.14  
 SD: 0.14  
 SE: 0.14  
 SF: 0.14  
 SG: 0.14  
 SH: 0.14  
 SI: 0.14  
 SJ: 0.14  
 SK: 0.14  
 SL: 0.14  
 SM: 0.14  
 SN: 0.14  
 SO: 0.14  
 SP: 0.14  
 SQ: 0.14  
 SR: 0.14  
 SS: 0.14  
 ST: 0.14  
 SU: 0.14  
 SV: 0.14  
 SW: 0.14  
 SX: 0.14  
 SY: 0.14  
 SZ: 0.14  
 TA: 0.14  
 TB: 0.14  
 TC: 0.14  
 TD: 0.14  
 TE: 0.14  
 TF: 0.14  
 TG: 0.14  
 TH: 0.14  
 TI: 0.14  
 TJ: 0.14  
 TK: 0.14  
 TL: 0.14  
 TM: 0.14  
 TN: 0.14  
 TO: 0.14  
 TP: 0.14  
 TQ: 0.14  
 TR: 0.14  
 TS: 0.14  
 TT: 0.14  
 TU: 0.14  
 TV: 0.14  
 TW: 0.14  
 TX: 0.14  
 TY: 0.14  
 TZ: 0.14  
 UA: 0.14  
 UB: 0.14  
 UC: 0.14  
 UD: 0.14  
 UE: 0.14  
 UF: 0.14  
 UG: 0.14  
 UH: 0.14  
 UI: 0.14  
 UJ: 0.14  
 UK: 0.14  
 UL: 0.14  
 UM: 0.14  
 UN: 0.14  
 UO: 0.14  
 UP: 0.14  
 UQ: 0.14  
 UR: 0.14  
 US: 0.14  
 UT: 0.14  
 UU: 0.14  
 UV: 0.14  
 UW: 0.14  
 UX: 0.14  
 UY: 0.14  
 UZ: 0.14  
 VA: 0.14  
 VB: 0.14  
 VC: 0.14  
 VD: 0.14  
 VE: 0.14  
 VF: 0.14  
 VG: 0.14  
 VH: 0.14  
 VI: 0.14  
 VJ: 0.14  
 VK: 0.14  
 VL: 0.14  
 VM: 0.14  
 VN: 0.14  
 VO: 0.14  
 VP: 0.14  
 VQ: 0.14  
 VR: 0.14  
 VS: 0.14  
 VT: 0.14  
 VU: 0.14  
 VV: 0.14  
 VW: 0.14  
 VX: 0.14  
 VY: 0.14  
 VZ: 0.14  
 WA: 0.14  
 WB: 0.14  
 WC: 0.14  
 WD: 0.14  
 WE: 0.14  
 WF: 0.14  
 WG: 0.14  
 WH: 0.14  
 WI: 0.14  
 WJ: 0.14  
 WK: 0.14  
 WL: 0.14  
 WM: 0.14  
 WN: 0.14  
 WO: 0.14  
 WP: 0.14  
 WQ: 0.14  
 WR: 0.14  
 WS: 0.14  
 WT: 0.14  
 WU: 0.14  
 WV: 0.14  
 WW: 0.14  
 WX: 0.14  
 WY: 0.14  
 WZ: 0.14  
 XA: 0.14  
 XB: 0.14  
 XC: 0.14  
 XD: 0.14  
 XE: 0.14  
 XF: 0.14  
 XG: 0.14  
 XH: 0.14  
 XI: 0.14  
 XJ: 0.14  
 XK: 0.14  
 XL: 0.14  
 XM: 0.14  
 XN: 0.14  
 XO: 0.14  
 XP: 0.14  
 XQ: 0.14  
 XR: 0.14  
 XS: 0.14  
 XT: 0.14  
 XU: 0.14  
 XV: 0.14  
 XW: 0.14  
 XX: 0.14  
 XY: 0.14  
 XZ: 0.14  
 YA: 0.14  
 YB: 0.14  
 YC: 0.14  
 YD: 0.14  
 YE: 0.14  
 YF: 0.14  
 YG: 0.14  
 YH: 0.14  
 YI: 0.14  
 YJ: 0.14  
 YK: 0.14  
 YL: 0.14  
 YM: 0.14  
 YN: 0.14  
 YO: 0.14  
 YP: 0.14  
 YQ: 0.14  
 YR: 0.14  
 YS: 0.14  
 YT: 0.14  
 YU: 0.14  
 YV: 0.14  
 YW: 0.14  
 YX: 0.14  
 YZ: 0.14  
 ZA: 0.14  
 ZB: 0.14  
 ZC: 0.14  
 ZD: 0.14  
 ZE: 0.14  
 ZF: 0.14  
 ZG: 0.14  
 ZH: 0.14  
 ZI: 0.14  
 ZJ: 0.14  
 ZK: 0.14  
 ZL: 0.14  
 ZM: 0.14  
 ZN: 0.14  
 ZO: 0.14  
 ZP: 0.14  
 ZQ: 0.14  
 ZR: 0.14  
 ZS: 0.14  
 ZT: 0.14  
 ZU: 0.14  
 ZV: 0.14  
 ZW: 0.14  
 ZX: 0.14  
 ZY: 0.14  
 ZZ: 0.14

P.C.:67

PROGRESIVAS  
COTAS DE TERRENO  
COTAS DE PROYECTO.

0	00.00	00.00
100	01.00	01.00
200	02.00	02.00
300	03.00	03.00
400	04.00	04.00
500	05.00	05.00
600	06.00	06.00
700	07.00	07.00
800	08.00	08.00
900	09.00	09.00
1000	10.00	10.00
1100	11.00	11.00
1200	12.00	12.00
1300	13.00	13.00
1400	14.00	14.00
1500	15.00	15.00
1600	16.00	16.00
1700	17.00	17.00
1800	18.00	18.00
1900	19.00	19.00
2000	20.00	20.00
2100	21.00	21.00
2200	22.00	22.00
2300	23.00	23.00
2400	24.00	24.00
2500	25.00	25.00
2600	26.00	26.00
2700	27.00	27.00
2800	28.00	28.00
2900	29.00	29.00
3000	30.00	30.00
3100	31.00	31.00
3200	32.00	32.00
3300	33.00	33.00
3400	34.00	34.00
3500	35.00	35.00
3600	36.00	36.00
3700	37.00	37.00
3800	38.00	38.00
3900	39.00	39.00
4000	40.00	40.00
4100	41.00	41.00
4200	42.00	42.00
4300	43.00	43.00
4400	44.00	44.00
4500	45.00	45.00
4600	46.00	46.00
4700	47.00	47.00
4800	48.00	48.00
4900	49.00	49.00
5000	50.00	50.00

MUNICIPALIDAD DE USHUALA

COPIA FIEL DEL ORIGINAL

*Handwritten signature*  
MARCIO L. CARDENAS  
Jefe División Registro  
Despacho General  
Municipalidad de Ushuala

*Handwritten signature*  
MARCIO L. CARDENAS  
Jefe División Registro  
Despacho General  
Municipalidad de Ushuala

28/3/89

Ushuaia

*Ismael*

*Boni*

400

500

200

100

0

P.C.: 47

PROGRESIVAS  
COTAS DE TERRENO  
COTAS DE PROYECTO

MUNICIPALIDAD DE USHUAIA  
SECRETARÍA DE REGISTRO

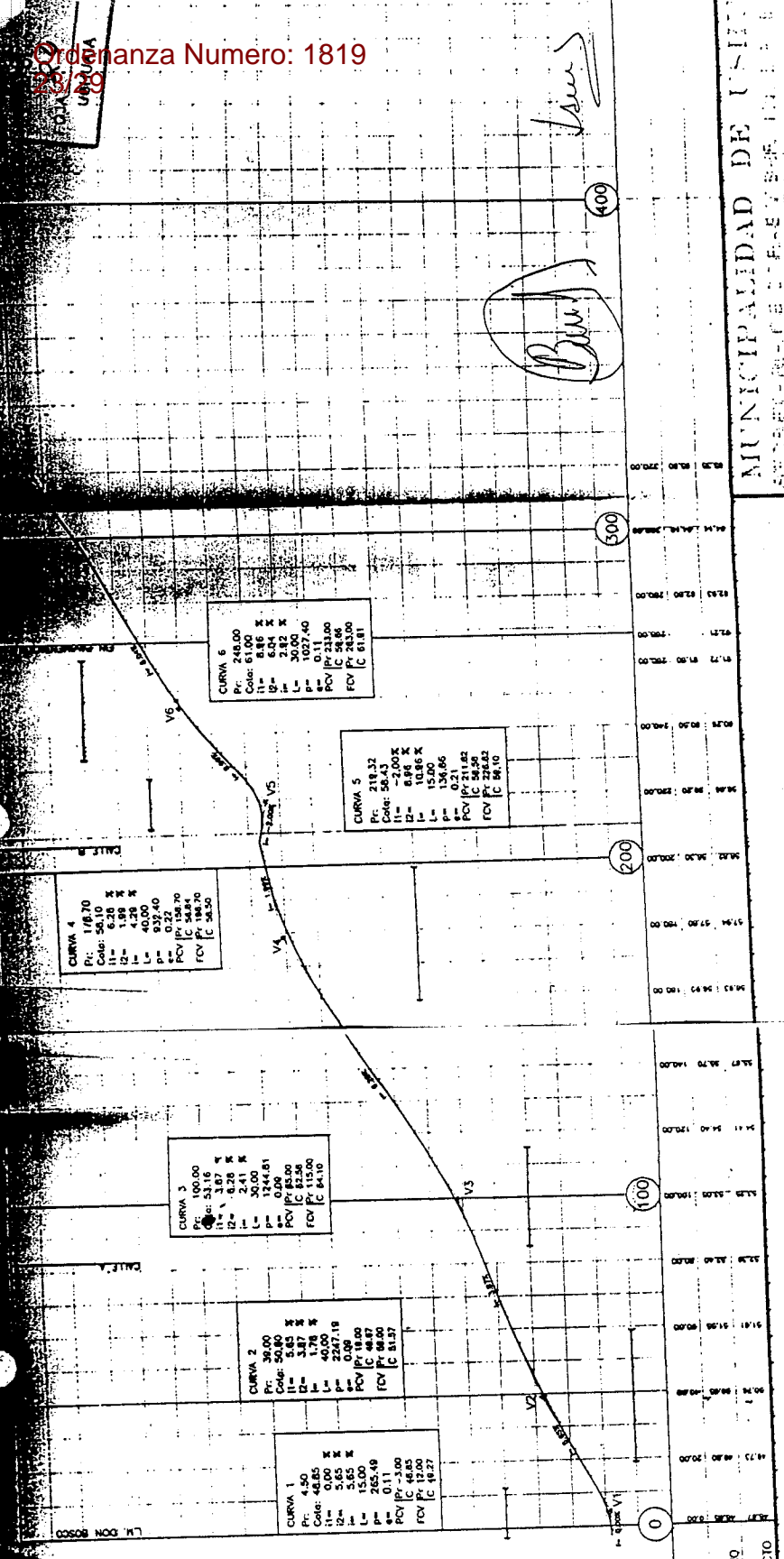

*MARSO CARDENAS*  
Jefe División Registro  
Municipalidad de Ushuaia

*MARSO CARDENAS*  
Jefe División Registro  
Municipalidad de Ushuaia





ES COPIA FIEL DEL ORIGINAL

*[Signature]*  
MAYORAL CARDENAS  
Jefe División Registro  
Despacho General  
Municipalidad de Ushuaia

*[Signature]*  
Jefe División Obras  
Despacho General  
Municipalidad de Ushuaia

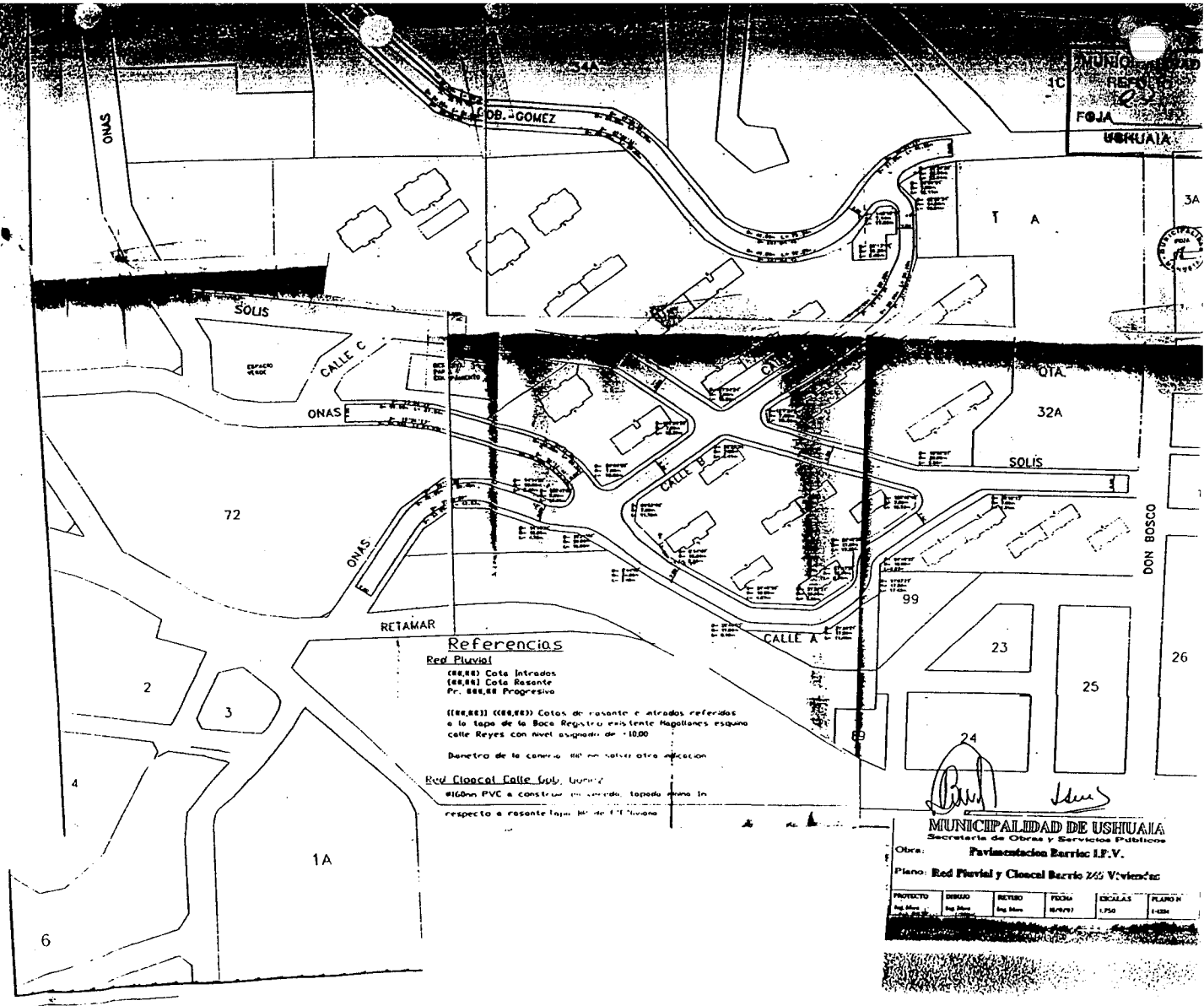

**Referencias**

**Red Pluvial**

((88,88)) Cota Intrados  
((88,88)) Cota Base de  
Pr. 888,88 Progresivo

(((88,88))) ((88,88)) Cotas de resante e intrados referidos a la tapa de la Base Registro existente Magallanes esquina calle Reyes con nivel asignado de +10,00

Diámetro de la cámara del manillar otra indicación

**Red Cloacal Calle Sub. Ushuaia**

Ø160mm PVC a construir en concreto, topado como en respectu a resante tapa del de 100 milímetros

MUNICIPALIDAD DE USHUAIA  
Secretaría de Obras y Servicios Públicos

Obra: Pavingación Barrio I.F.V.

Plano: Red Pluvial y Cloacal Barrio 265 Viviendas

PROYECTO	DISEÑO	REVISO	FECHA	ESCALA	PLANO N°
Reg. Plan	Reg. Plan	Reg. Plan	8/8/97	1:750	1-028

*Concejo Deliberante  
de la Ciudad de Ushuaia*

ANEXO II

ORDENANZA MUNICIPAL N° 1819/97

REGLAMENACIÓN

Régimen de Prorrateo para el pago de la Contribución por mejoras.-

A los efectos de la presente Ordenanza Municipal, establécese que el pago de la "Contribución por Mejoras", se efectuará mediante el sistema de "prorrateo por frente y unidad contributiva", de conformidad a la Reglamentación de la Ordenanza Municipal N° 1521 - PARTE III - c) - 16.-

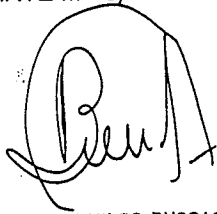

CARLOS BUSCAGLIA  
Secretario  
Concejo Deliberante

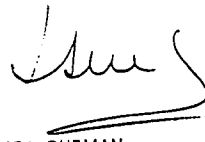

ANGELICA GUZMAN  
Presidenta  
Concejo Deliberante

ES COPIA FIEL

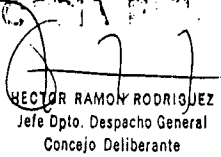

HECTOR RAMON RODRIGUEZ  
Jefe Opto. Despacho General  
Concejo Deliberante

ES COPIA FIEL DEL ORIGINAL



MARIA DOL CARDENAS  
Jefa División Registro  
Despacho General  
Municipalidad de Ushuaia

"LAS ISLAS MALVINAS, GEORGIAS Y SANDWICH DEL SUR, SON Y SERÁN ARGENTINAS"

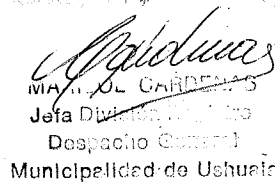

MARIA DOL CARDENAS  
Jefa División Registro  
Despacho General  
Municipalidad de Ushuaia

MUNICIPALIDAD DE USHUAIA

USHUAIA, 12 NOV 1997

VISTO: El Expediente N98061/97 del Registro de esta  
Municipalidad, y;

CONSIDERANDO:

Que mediante el mismo se tramita la promulgación de la  
Ordenanza Municipal dada en sesión del día 29/10/97, por la cual  
se declara de Utilidad Pública la construcción de calles pavimen-  
tadas, sus obras complementarias, en los denominados Barrios  
FONAVI - 245 Viviendas; FONAVI - 300 Vivendas y calle Monseñor  
Scriva de Balaguer en el INTEVU 17b.

Que ha tomado intervención el Servicio Jurídico Perma-  
nente de esta Municipalidad emitiendo el Dictamen L. y T.-  
A.L.M.N9552/97.

Que por el transcurso del plazo previsto en el 19  
párrafo del Inc. 19 del Art. 101 de la Ley Territorial 236, la  
norma sancionada ha quedado automáticamente promulgada.

Que el suscripto se encuentra facultado para el dictado  
del presente acto administrativo, en atención a las prescripcio-  
nes del Artículo 101, Inciso 1) de la Ley N9236.

Por ello:

EL INTENDENTE MUNICIPAL DE USHUAIA

D E C R E T A

ARTICULO 19.-PROMULGAR la Ordenanza Municipal N9 **1819**<sup>97</sup>,  
sancionada por el Concejo Deliberante de la Ciudad de Ushuaia, en  
sesión del día 29/10/97, mediante la cual se declara de

ES COPIA FIEL DEL ORIGINAL

///.2.

MARCELO CARDENAS

Jefe División Registro

Despacho General

Municipalidad de Ushuaia

"LAS ISLAS MALVINAS, GEORGIAS Y SANDWICH DEL SUR, SON Y SERAN ARGENTINAS"

ES COPIA FIEL DEL ORIGINAL

MARCELO CARDENAS  
Jefe División Registro  
Despacho General  
Municipalidad de Ushuaia

MUNICIPALIDAD DE USHUAIA

///.2.

Utilidad Pública la construcción de calles pavimentadas, sus obras complementarias, en los denominados Barrios FONAVI - 245 Viviendas; FONAVI - 300 Vivendas y calle Monseñor Scriva de Balaguer en el INTEVU 17b; en virtud de lo expresado en el exordio.

ARTICULO 29.-COMUNIQUESE. Dese al Boletín Oficial de la Municipalidad de Ushuaia y Archívese.

DECRETO MUNICIPAL Nº 1141 /97.

mcc.

ES COPIA FIEL DEL ORIGINAL

Ing. JORGE A. GARRAMUN  
Intendente  
Municipalidad de Ushuaia

MAHISOL CARDENAS  
Jefa División Registro  
Despacho General  
Municipalidad de Ushuaia

Arq. DANIEL R. MARQUEZ  
Secretario de Obras y  
Servicios Públicos  
Municipalidad de Ushuaia

"LAS ISLAS MALVINAS, GEORGIAS Y SANDWICH DEL SUR, SON Y SERAN ARGENTINAS"

ES COPIA FIEL DEL ORIGINAL

*Cardenas*  
MAHISOL CARDENAS  
Jefa División Registro  
Despacho General  
Municipalidad de Ushuaia